

Кофеварка с фильтром
 Производитель: BaByliss SARL
 99 Авеню Аристид Бриан
 92120, Монруж, Франция
 Факс 33 (0) 1 46 56 47 52
 Сделано в Китае
 Дата производства (неделя, год): см. на товаре

BABYLISS SARL
 99 avenue Aristide Briand
 92120 Montrouge
 France

www.cuisinart.eu

FAC 2020 / 04

G IB-14/282B

Instructions - Hinweise - Instructies - Istruzioni -
 Instrucciones - instruções - instrukcji -инструкциями

DCC2650E



FILTER COFFEE MAKER
CAFETIÈRE FILTRE
 DCC2650E
 Q140b

Cuisinart®

Cuisinart®

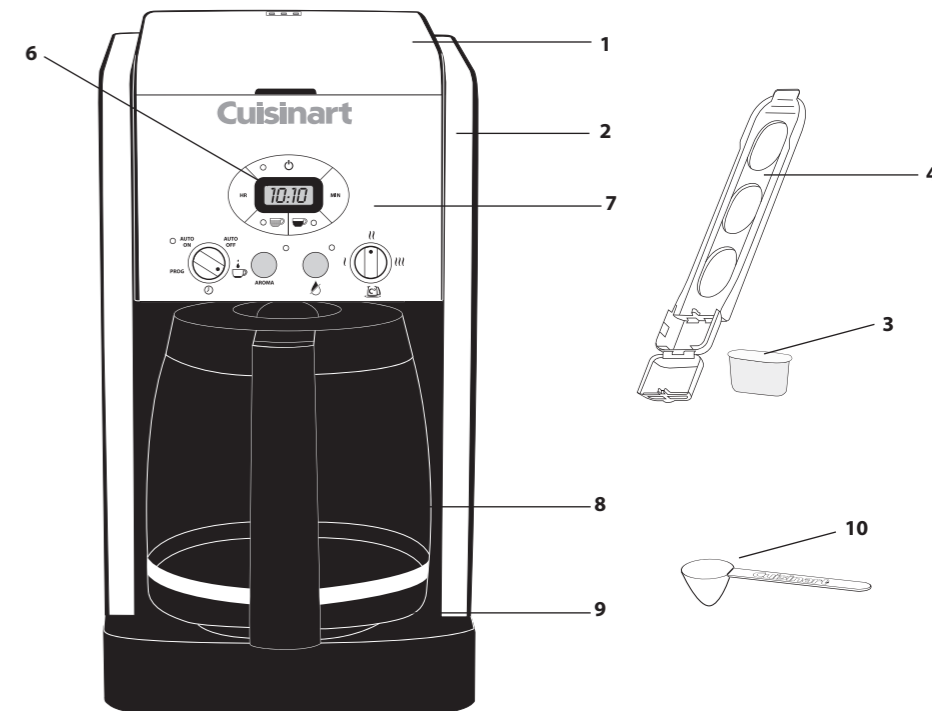
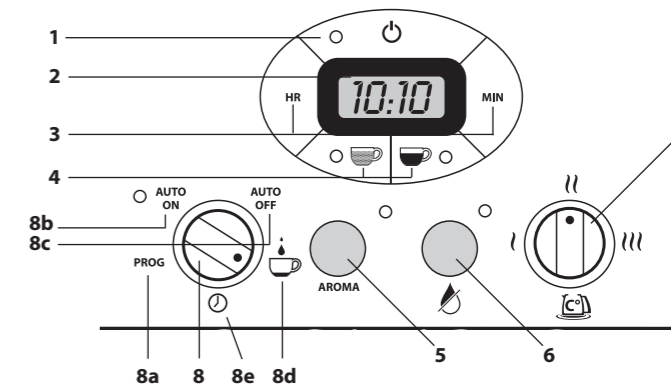

Fig.1



SOMMAIRE

1. Consignes de sécurité	1
2. Introduction	3
3. Caractéristiques produit	4
4. Assemblage	4
5. Utilisation	5
A. Panneau de commande	5
B. Régler l'heure	5
C. Programmation manuelle	5
D. Programmation automatique	6
E. Détartrage automatique	6
6. L'avis des chefs	7
7. Nettoyage et rangement	7
Garantie internationale	65

CONTENTS

1. Safety cautions	8
2. Introduction	10
3. Product features	10
4. Assembly	11
5. Use	11
A. Control panel	11
B. To set the time	12
C. Manual programming	12
D. Automatic programming	12
E. Automatic descaling	13
6. Advice from the chefs	13
7. Cleaning and storage	14
International Guarantee	65

INHALT

1. Sicherheitshinweise	15
2. Einleitung	17
3. Merkmale	18
4. Zusammensetzen	18
5. Gebrauch	19
A. Schalttafel	19
B. Einstellen der Uhrzeit	19
C. Verwendung ohne programmierung	19
D. Einschaltautomatik	20
E. Automatisches entkalken	20
6. Die Ratschläge der chefs	21
7. Reinigung und Pflege	21
Internationale Garantie	65

INHOUD

1. Veiligheidsinstructies	22
2. Inleiding	24
3. Productkenmerken	25
4. Monteren	25
5. Gebruik	26
A. De bedieningstoetsen	26
B. De tijd instellen	26
C. Gebruik zonder programmering	26
D. Automatische programmering	27
E. Automatische ontkalking	27
6. De mening van de chefs	28
7. Reiniging en onderhoud	28
Internationaal garantiebewijs	65

CONTENUTO

1. Istruzioni di sicurezza	29
2. Introduzione	31
3. Caratteristiche	32
4. Montaggio	32
5. Utilizzo	33
A. Pannello di comando	33
B. Regolazione dell'ora	33
C. Utilizzo senza la programmazione	33
D. Programmazione automatica	34
E. Disincrostazione automatica	34
6. Il parere degli chef	35
7. Pulizia e manutenzione	35
Garanzia Internazionale	65

CONTENIDO

1. Consignas de seguridad	36
2. Introducción	38
3. Características del producto	39
4. Montaje	39
5. Utilización	40
A. Teclas de mando	40
B. Poner la hora	40
C. Utilización sin programación	40
D. Programación automática	41
E. Descalcificación automática	41
6. Sugerencias de los chefs	42
7. Limpieza y guardar	42
Garantía Internacional	65

ÍNDICE

1. Instruções de segurança	43
2. Introdução	45
3. Características	46
4. Utilização	46
5. Modo de emprego	47
A. Painel de comando	47
B. Marcar a hora	47
C. Utilização sem programação	47
D. Programação automática	48
E. Descalcificação automática	48
6. Dicas e sugestões	49
7. Limpeza e armazenamento	49
Garantia internacional	65

SPIS TREŚCI

1. Instrukcje bezpieczeństwa	50
2. Wstęp	52
3. Specyfikacja produktu	52
4. Przed pierwszym użyciem	53
5. Używanie	53
A. Panel sterowania	53
B. Ustawienie czasu	54
C. Używanie bez programowania	54
D. Programowanie automatyczne	55
E. Automatyczne odkamienianie	55
6. Rady szefów kuchni	56
7. Czyszczenie i przechowywanie	56
Gwarancja międzynarodowa	65

СОДЕРЖАНИЕ

1. Правила безопасности	57
2. Введение	60
3. Комплектация и характеристики изделия	60
4. Перед первым использованием	60
5. Руководство по эксплуатации	61
A. Панель управления	61
B. Настройка времени	62
C. Как пользоваться прибором без программирования	62
D. Программирование таймера	63
E. Автоматическая очистка от накипи	63
6. Полезные советы	64
7. Уход и хранение	64
Международная гарантия	65

1. CONSIGNES DE SECURITE (INSTRUCTIONS ORIGINALES)

LISEZ ATTENTIVEMENT CES CONSIGNES DE SÉCURITÉ AVANT D'UTILISER L'APPAREIL !



• **ATTENTION** : Surface très chaude.

• Ne jamais toucher les surfaces chaudes.

- Laisser refroidir l'appareil avant de le ranger.
- La température des surfaces accessibles peut être élevée lorsque l'appareil est en fonctionnement.
- Utiliser toujours de l'eau froide pour préparer le café.
- Ne jamais toucher la plaque chauffante.
- Ne pas retirer la verseuse pendant plus de 30 secondes avant la fin du cycle afin d'éviter tout risque de débordement dans le filtre.
- Ne pas placer l'appareil sur ou à proximité d'un appareil chauffant. Ne pas l'utiliser sur des surfaces sensibles à la chaleur ou à proximité de matériaux inflammables.
- Ne pas laisser le cordon dépasser du bord du plan de travail et ne pas le mettre en contact avec des surfaces chaudes.
- Ne pas immerger dans l'eau ou tout autre liquide.
- Toujours débrancher l'appareil après utilisation et avant de le nettoyer. Ne jamais le laisser branché sans surveillance. Pour le débrancher, tirer sur la fiche et jamais sur le cordon.
- Ne jamais enrouler le cordon autour de l'appareil.
- L'appareil n'est pas destiné à être mis en fonctionnement au moyen d'une minuterie extérieure ou par un système de commande à distance séparé.
- Ne pas utiliser l'appareil s'il est tombé ou s'il présente des traces apparentes de dommage.
- Cesser immédiatement d'utiliser l'appareil si le cordon est endommagé.

- Si le câble d'alimentation est endommagé, il doit être remplacé par le fabricant, son service après-vente ou des personnes de qualification similaire afin d'éviter un danger.
- Aucune réparation ne peut être effectuée par l'utilisateur.
- Toute utilisation d'accessoires non recommandés ou non vendus par Cuisinart® peut provoquer incendie, électrocution et risque de blessure.
- Cet appareil peut être utilisé par des enfants âgés de 8 ans et plus et des personnes aux capacités physiques, sensorielles ou mentales réduites ou des personnes dénuées d'expérience et de connaissance, si elles ont pu bénéficier d'une surveillance ou d'instructions préalables concernant l'utilisation de l'appareil en toute sécurité et si elles comprennent les risques impliqués. Les enfants ne doivent pas jouer avec l'appareil. Le nettoyage et l'entretien de l'appareil ne peuvent être effectués par des enfants sans surveillance.
- Garder l'appareil et son cordon électrique hors de la portée des enfants âgés de moins de 8 ans.
- Utiliser cet appareil exclusivement pour préparer du café, en suivant les instructions de ce manuel.
- Ne pas utiliser à l'extérieur.
- L'appareil est destiné à un usage domestique seulement et n'est pas destiné à être utilisé dans des applications telles que : les cuisines du personnel dans les magasins, les bureaux et autres environnements de travail ; les fermes ; par les clients d'hôtels, de motels et d'autres environnements de type résidentiel ; les établissements de type chambres d'hôtes.



ATTENTION : Les sachets en polyéthylène contenant le produit ou son emballage peuvent être dangereux. Tenir ces sachets hors de portée des bébés et des enfants.

Ne pas les utiliser dans les berceaux, les lits d'enfants, les poussettes ou les parcs pour bébés. Le fin film peut coller au nez et à la bouche et empêcher la respiration. Un sachet n'est pas un jouet.



DEEE - FIN DE VIE DES ÉQUIPEMENTS ÉLECTRIQUES ET ÉLECTRONIQUES

Dans l'intérêt de tous et afin de prendre une part active dans la protection de l'environnement et de la santé publique :

- Ne pas jeter vos produits avec vos déchets ménagers non triés.
- Les DEEE (déchets d'équipements électriques et électroniques) doivent être collectés séparément.
- Ayez recours au système de reprise et de collecte mis en place pour les DEEE dans votre région. De cette façon, certains matériaux pourront être recyclés, réutilisés ou récupérés.
- En veillant à ce que ce produit soit mis au rebut adéquatement, vous contribuerez à éviter de potentielles conséquences néfastes pour l'environnement et la santé publique dues aux éventuelles substances dangereuses contenues.

Pour de plus amples informations concernant la mise au rebut de ce produit, veuillez prendre contact avec votre service local de traitement des déchets ménagers.

2. INTRODUCTION

Félicitations ! Vous venez d'acheter la cafetière filtre Cuisinart!

Cuisinart fabrique du matériel de cuisine haut de gamme depuis plus de 30 ans. Tous les produits Cuisinart se distinguent par leur durée de vie exceptionnellement longue et sont conçus pour offrir, jour après jour, d'excellentes performances et une grande facilité d'utilisation.

Pour en savoir plus sur nos produits ou découvrir nos recettes, consulter notre site Internet www.cuisinart.eu

3. CARACTÉRISTIQUES PRODUIT (voir couverture)

1. Couvercle
2. Réservoir d'eau
3. Filtre à charbon pour eau : pour éliminer les impuretés et les odeurs. Il s'insère dans le compartiment à filtre.
4. Porte-filtre à charbon pour eau
5. Porte-filtre (non illustré)
6. Écran LCD programmable 24 heures à l'avance
7. Panneau de commande
8. Verseuse : capacité 1,8 litre de café, équivalent à 12 tasses
9. Plaque chauffante
10. Cuillère à mesure

4. AVANT LA PREMIÈRE UTILISATION

Avant la première mise en service ou après une période de non-utilisation prolongée, remplir le réservoir d'eau froide jusqu'à son niveau maximum (sans café ni filtre). Mettre la verseuse en position, allumer la machine en appuyant sur  et laisser couler l'eau.



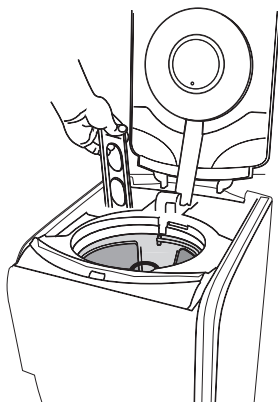







Insérer le filtre à charbon pour eau



- Oter l'emballage plastique du filtre et le laisser tremper 15 minutes dans l'eau froide.
- Le compartiment devant contenir le filtre se trouve dans la partie gauche de la machine à café. Retirer le porte-filtre à charbon pour eau.
- Tirer le compartiment du filtre vers vous pour l'ouvrir.
- Placer le filtre dans le fond du compartiment avec la partie plate vers le haut et le refermer. Attention, un placement inapproprié peut le déchirer.
- Replacer le compartiment dans son emplacement.
- **REMARQUE :** Changer le filtre à eau tous les 60 jours ou après 60 utilisations, ou plus souvent si vous avez de l'eau dure. Les filtres de remplacement peuvent être achetés en appelant le service client Cuisinart ou sur www.cuisinart.eu.

5. UTILISATION

A. PANNEAU DE COMMANDE (Fig.1)

1. Interrupteur On/Off
2. Horloge avec écran LCD : affichage de l'heure et du temps programmé avec les fonctions AUTO ON et AUTO OFF (démarrage et arrêt automatique).
3. Touches heures (HR) et minutes (MIN) : pour régler l'horloge et les horaires de démarrage ou d'arrêt automatique.
4. Sélecteur d'intensité : boutons  (café moyen) et  (café fort) pour choisir l'intensité du café. L'intensité par défaut est .
5. Touche **AROMA** : permet d'optimiser l'arôme du café pour des petites quantités de café tout en garantissant une température optimale. A utiliser pour moins de 5 tasses.
6. Bouton de détartrage avec voyant lumineux de détartrage  : le voyant s'allume lorsqu'un détartrage est nécessaire. Le bouton utilise un cycle de détartrage spécifique.
7. Température de la plaque chauffante  : 3 températures possibles pour le maintien au chaud de la verseuse : ,  et .
8. Sélecteur de fonction :
 - a. PROG : pour régler l'heure de démarrage automatique.
 - b. AUTO ON : fonction de démarrage automatique à une heure choisie en mode PROG.
 - c. AUTO OFF : fonction d'arrêt automatique jusqu'à 38 minutes après la préparation du café en mode PROG.
 - d. Bouton  : pour démarrer la préparation du café.
 - e. Bouton  : pour régler l'heure de la machine à café.

N.B. : L'écoulement du café s'interrompt automatiquement lorsque la verseuse est retirée de la plaque chauffante, de sorte qu'une tasse peut être versée à mi-infusion.

B. RÉGLER L'HEURE

- Positionner le sélecteur de fonction sur .
- Presser et maintenir la touche HR ou MIN jusqu'à ce que l'affichage clignote. Appuyer sur HR ou MIN pour faire défiler les chiffres. Quand les chiffres cessent de clignoter, l'heure est enregistrée.







ATTENTION : Quand on dépasse le chiffre 12, les lettres "PM" s'affichent pour régler l'heure de 12h à minuit. Lorsqu'il n'y a pas d'indication, cela correspond aux heures du matin, de 0h à midi.

C. UTILISATION SANS PROGRAMMATION





- Remplir le réservoir d'eau froide en fonction du nombre de tasses désirées (voir l'échelle graduée à l'intérieur du réservoir).

REMARQUE: Les graduations indiquées sur la verseuse représentent le nombre de tasses obtenues. L'écart entre cette échelle et l'échelle dans le réservoir d'eau provient de la quantité d'eau absorbée par la mouture.

- Mettre un filtre n°4 dans le porte-filtre. Mettre le café moulu dans le filtre. Utiliser une cuillère à mesure par tasse. Cette dose moyenne peut être ajustée suivant la force de café que l'on désire obtenir.
- Refermer le couvercle. S'assurer que la verseuse est bien posée sur la plaque chauffante avant d'allumer l'appareil.





- Choisir l'intensité du café en appuyant sur le bouton  pour un café moyen, ou le bouton  pour un café fort.
 - Positionner le sélecteur de fonction sur .
- N.B. :** Pour moins de 5 tasses, positionner le sélecteur de fonction sur  puis appuyer sur la touche **AROMA** .
- Appuyer sur  . Le témoin lumineux rouge s'allume et le cycle commence. Le signal sonore retentit 5 fois en fin de cycle.
 - Appuyer sur  pour éteindre l'appareil. Le témoin lumineux rouge central s'éteint.

D. PROGRAMMATION AUTOMATIQUE

- Tourner le sélecteur de fonction sur PROG. Les chiffres clignotent 5 fois puis s'arrêtent.
 - Presser et maintenir la touche HR ou MIN jusqu'à ce que l'affichage clignote. Appuyer sur HR ou MIN pour faire défiler les chiffres. Quand les chiffres cessent de clignoter, l'heure est enregistrée.
 - Tourner le sélecteur de fonction sur AUTO OFF. Les chiffres clignotent 5 fois puis s'arrêtent.
 - Presser et maintenir la touche HR ou MIN jusqu'à ce que l'affichage clignote. Appuyer sur HR ou MIN pour faire défiler les chiffres. Quand les chiffres cessent de clignoter, l'heure est enregistrée.
- N.B. :** La durée maximale d'arrêt différé est de 38 minutes.
- Tourner le sélecteur de fonction sur AUTO ON. L'heure de la machine à café s'affiche.
- N.B. :** Pour moins de 5 tasses, appuyer sur la touche **AROMA** .
- Choisir l'intensité du café en appuyant sur le bouton  pour un café moyen ou le bouton  pour un café fort.
 - Appuyer sur  pour enclencher le mode automatique. Le bouton  s'éteint et le bouton AUTO ON s'allume.
 - À l'heure enregistrée, le cycle commence, le témoin lumineux rouge s'allume.

E. DÉTARTRAGE AUTOMATIQUE

Au fur et à mesure des utilisations, des dépôts de calcaire se forment. Le tartre ne fait pas bon ménage avec les mécaniques fines et donne au café un goût dur et amer. C'est pourquoi l'appareil doit être détartré régulièrement pour garantir un bon café. La fréquence de détartrage dépend de la dureté de l'eau et de la fréquence d'utilisation.

- Si la machine à café doit être détartrée, le voyant lumineux de détartrage à côté de la touche  clignote pendant le cycle.
- Détartrer la machine à café avec un produit prévu à cet effet et suivre la notice explicative de celui-ci.
- Appuyer sur la touche  et appuyer sur  . Le voyant lumineux de détartrage reste allumé. La machine à café est maintenant en mode "Détartrage automatique".
- Quand le cycle est terminé, le signal sonore retentit 5 fois.
- Un seul cycle de détartrage suffit généralement. Pour le vérifier, appuyer sur  . Si le témoin de détartrage ne s'allume pas, la machine est détartrée. Si le témoin s'allume, répéter l'opération de détartrage.
- Lorsque l'appareil est détartré, rincer en effectuant un cycle complet : remplir le réservoir jusqu'à son niveau maximum avec de l'eau froide (sans café ni filtre). Appuyer sur  et laisser couler l'eau.

REMARQUE: La fonction détartrage neutralise toutes les autres. Si elle est enfoncée par inattention, presser une seconde fois pour rétablir les réglages précédents.

6. L'AVIS DES CHEFS

- Pour un café encore plus savoureux, préférer un café fraîchement moulu, qui développera encore davantage ses arômes au cours de la préparation.
- Pour obtenir un café légèrement parfumé, mettre dans la verseuse un bâton de cannelle, de la vanille, une graine de cardamome, ...
- Il est préférable de ne pas réchauffer un café refroidi, son goût s'en verrait altéré et il perdrait une partie de ses arômes.

7. NETTOYAGE ET RANGEMENT

- Utiliser une éponge imprégnée d'eau savonneuse pour nettoyer l'extérieur de la machine à café, puis sécher soigneusement.
- Le porte-filtre, la cuillère à mesure, la verseuse et le couvercle peuvent être confiés au lave-vaisselle (bac supérieur uniquement).
- Essuyer la partie située sous le porte-filtre et la plaque chauffante avec un chiffon humide.
- Ne pas essuyer l'intérieur du réservoir d'eau afin d'éviter d'y laisser des résidus de tissu ou de papier.
- Ne pas utiliser d'éponges ou de produits abrasifs qui pourraient endommager les revêtements.

1. SAFETY INSTRUCTIONS

(TRANSLATION OF ORIGINAL INSTRUCTIONS)

READ THESE SAFETY INSTRUCTIONS CAREFULLY BEFORE USING THE APPLIANCE!



• **WARNING:** Very hot surface.

• Do not touch hot surfaces.

- Allow the unit to cool before storing.
- The temperature of accessible surfaces may be high when the appliance is operating.
- Always use cold water to prepare coffee.
- Never touch the heating plate.
- Do not remove the coffee pot for longer than 30 seconds before end of the cycle or the coffee may overflow the filter holder.
- Do not place the appliance on or near a hot appliance. Do not use on heat sensitive surfaces or near inflammable materials
- Do not let the cord hang over the edge of the kitchen worktop and avoid any contact with the heating plate or hot surfaces.
- Do not immerse in water or any other liquid.
- Always unplug the appliance after use and before cleaning. Never leave the appliance unattended when plugged in. Pull on the plug to unplug, never on the cord.
- Never wind the cord around the appliance.
- This appliance is not intended to be used with an external timer or a remote control system.
- Do not use the appliance if it has fallen or if it appears damaged.
- Stop using the machine immediately if the cord is damaged.
- If the supply cord is damaged, it must be replaced by the manufacturer, its service agent or similarly qualified persons in order to avoid a hazard.

- Do not try to repair the appliance yourself.
- Using any accessories not recommended or sold by Cuisinart® may cause a fire, electrocution and risk of injury.
- This appliance can be used by children aged from 8 years and above and persons with reduced physical, sensory or mental capabilities or lack of experience and knowledge if they have been given supervision or instruction concerning use of the appliance in a safe way and understand the hazards involved. Children shall not play with the appliance. Cleaning and user maintenance shall not be made by children without supervision.
- Keep the appliance and its cord out of reach of children aged less than 8 years.
- Use this appliance only for preparing coffee, following the instructions of this manual.
- Do not use outdoors.
- The appliance is intended for domestic use only and is not intended to be used in applications such as: staff kitchen areas in shops, offices, and other working environments; farm houses; by customers in hotels, motels, and other residential type environments; bed and breakfast type establishments.



WARNING: The polyethylene bags over the product or its packaging may be dangerous. Keep these bags out of the reach of babies and children.

Never use them in cribs, children's beds, pushchairs or playpens. The thin film may cling to the nose and mouth and prevent breathing. A bag is not a toy.



WEEE - END-OF-LIFE ELECTRICAL AND ELECTRONIC EQUIPMENTS

In everybody's interest and to actively participate in protecting the environment and human health:

- Do not discard your products with your unsorted household wastes.
- The WEEE (wastes of electrical and electronic equipments) must be collected separately.
- Use the return and collection systems dedicated to the WEEE available in your area. In this way, some materials can be recycled, re-used or recovered.
- By ensuring this product is disposed of properly, you will help prevent potential negative consequences for the environment and human health due to possible content of hazardous substances.

For more detailed information about the disposal of this product, please contact your local household waste disposal service.

2. INTRODUCTION

Congratulations on your purchase of the Cuisinart Filter Coffee Maker!

For over 30 years Cuisinart's aim has been to produce the very finest kitchen equipment. All Cuisinart products are engineered for exceptionally long life, and designed to be easy to use as well as to give excellent performance day after day.

To consult the instructions online or to learn more about our products and for recipe ideas, visit our website www.cuisinart.eu

3. PRODUCT CONTROL GUIDE (refer to cover)

1. Lid
2. Water reservoir
3. Charcoal water filter: eliminate impurities and odours.
Goes into the water filter holder.
4. Charcoal water filter holder
5. Filter holder (not illustrated)
6. LCD display, 24-hour programmability
7. Control panel
8. Coffee pot: 1,8 L capacity, equal to 12 cups
9. Heating plate
10. Measuring scoop

4. BEFORE FIRST USE

Before the first use or after an extended period of non-use, fill the reservoir with cold water up to its maximum level (without coffee nor filter). Put the coffee pot into position and switch the unit on by pressing .

Insert the charcoal water filter

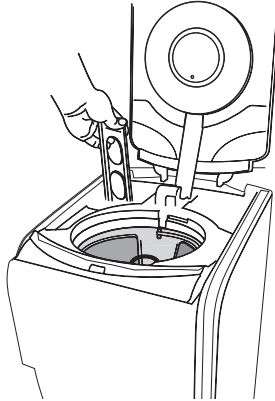







- Remove the filter from polybag and soak in cold tap water for 15 minutes.
- The water filter holder is located inside the water reservoir, on the left. Remove the water filter holder by lifting it out.
- Pull toward you to open.
- Place the filter at the bottom of the water filter holder with flat part upwards. Be careful, an inappropriate placement can tear it.
- Re-place the water filter holder.

NOTE: Change the water filter every 60 days or after 60 uses, and more often if you have hard water. Replacement filters can be purchased by calling Cuisinart Customer Service, or at www.cuisinart.eu.

5. INSTRUCTIONS FOR USE

A. CONTROL PANEL (Fig.1)

1. On/Off switch
2. Clock with LCD display: displays the time of the day and the AUTO ON and AUTO OFF functions times.
3. Hour (HR) and minute (MIN) buttons: to set the time and automatic on and off times.
4. Strength selector:  (regular coffee) and  (strong coffee) buttons let you choose the intensity of coffee flavor you prefer. The intensity by default is .
5. **AROMA** setting: Ensures optimum coffee aroma whilst preparing smaller pots of coffee with perfect temperature. To use for fewer than 5 cups.
6. Descaling button with descaling indicator light : Indicator light notifies you when the coffee machine needs descaling. Button selects the descaling cycle.

7. Heater plate temperature  : 3 possible temperatures to keep coffee warm after brewing: I , II or III.
8. Function dial:
- PROG: to set the desired auto on time.
 - AUTO ON: auto-on feature to program the starting time of the brew cycle.
 - AUTO OFF: auto-off feature up to 38 minutes after brew cycle is finished.
 -  button: to start the brew cycle immediately.
 -  button: to set the time of the day.



N.B. The coffee will stop pouring when the coffee pot is removed from the heating plate so that you can still pour a cup mid-brew.

B. TO SET THE TIME



- Turn the function dial to  position.
- Press and hold the HR or MIN buttons until display blinks. Then push HR or MIN button to scroll through the digits. When the numbers stop blinking the time is set.

NOTE: When the number count passes 12, "PM" will be displayed on the LCD to set the time from noon to midnight. When there is no indication, you will set AM times from 0 to noon.

C. NO PROGRAMMING

- Fill the reservoir with cold water depending on the desired number of cups (see height markings inside the reservoir).
- The coffee pot height markings represent the number of cups obtained. The difference between this scale and the water reservoir marks results from the amount of water lost in brewing the coffee.
- Insert a #4 paper filter in the filter holder. Add the desired amount of ground coffee in the filter. Use one measuring scoop per cup. This average dose can be adjusted to suit your taste.
- Close the lid. Make sure the coffee pot is in its position on the heating plate before switching the coffeemaker on.
- Select coffee strength by pressing the  button for regular coffee or  button for strong coffee.
- Turn the function dial to .

N.B. For fewer than 5 cups, turn the function dial to  then push **AROMA** .

- Press  . The red indicator light illuminates and the brewing cycle starts. The end of brewing cycle is signalled by 5 beep sounds.
- Press  to switch the unit off. The red indicator light goes off.





D. AUTOMATIC PROGRAMMING

- Turn the function dial to PROG. The numbers blink 5 times then stop.
- Press and hold the HR or MIN buttons until display blinks. Then push HR or MIN button to scroll through the digits. When the numbers stop blinking, time is set.
- Turn the function dial to AUTO OFF. The numbers blink 5 times then stop.
- Press and hold the HR or MIN buttons until display blinks. Then push HR or MIN button to scroll through the digits. When the numbers stop blinking, time is set.

N.B. The maximum duration for coffee maker to shut off is 38 minutes.





- Turn the function dial to AUTO ON. The current time is now displayed.

N.B. For fewer than 5 cups, turn the function dial to  then push **AROMA** .

- Select coffee strength by pressing the  button for regular coffee or  button for strong coffee.
- Press  to engage the automatic programming. The  button is switched off and the AUTO ON button is switched on.
- At the programmed time, the brewing cycle starts and the red indicator light will come on.

E. AUTOMATIC DESCALING

Use after use, scale builds up. Scale interferes with fine mechanics and gives coffee a hard and bitter taste. That is why the appliance should be regularly descaled to ensure good quality coffee. The descaling frequency depends upon the hardness of your tap water and how often you use the coffemaker.

- When the coffemaker needs descaling, the descaling indicator light next to the  button begins to flash when the coffee is turned on.
- Descal the coffee maker with a descaling solution, following the manufacturers guidelines.
- Press the  button and press  . The descaling indicator light stays on. The coffemaker is now in “automatic descaling” mode.
- When the cycle is completed, 5 beeps sound.
- A single descaling cycle is generally enough. Press  to see if the descaling light continues to flash. If not, the coffemaker is descaled. If the indicator light continues to flash, repeat the descaling operation.
- When the appliance is descaled, rinse by running a complete cycle with fresh water: fill the reservoir up to its maximum level with cold fresh water (without coffee nor filter). Press  and let water flow.

NOTE: Pressing the descaling button cancels all other settings. If it is pressed accidentally, press it again to return the coffemaker to all its previous settings.

6. HINTS & TIPS

- For a more flavourful coffee, use freshly ground coffee. Its flavour and aroma will develop even further when brewing.
- For a lightly flavoured coffee, place a cinnamon stick, some vanilla or a cardamom seed, for example, in the coffee pot.
- Reheating coffee that has gone cold is not recommended. Its taste will be altered and it will lose its aroma.

7. CLEANING AND STORAGE

- To clean the outside of the coffeemaker, wipe clean with a sponge using a mild detergent, then dry carefully.
- The filter-holder, measuring scoop, coffee pot and its lid can be washed in the dishwasher (in the top rack only).
- Wipe the heating plate and the area under the filter-holder with a damp cloth.
- Do not dry the inside of the water reservoir with a cloth as lint may remain.
- Do not use abrasive sponges or products that might damage the coating.

1. SICHERHEITSHINWEISE (ÜBERSETZUNG DER ORIGINALFASSUNG DER GEBRAUCHSANLEITUNG)

LESEN SIE DIESE SICHERHEITSHINWEISE GRÜNDLICH,
BEVOR SIE DAS GERÄT VERWENDEN!



• **ACHTUNG:** Sehr heiß heiße Oberfläche.

• Die heißen Oberflächen nie berühren.

- Das Gerät vor dem Verstauen abkühlen lassen.
- Die zugänglichen Oberflächen des Geräts können während des Betriebs sehr heiß werden.
- Immer kaltes Wasser für die Kaffeezubereitung benutzen.
- Nie die Heizplatte berühren.
- Die Kanne nicht länger als 30 Sekunden entfernen bevor der Zyklus abgeschlossen ist, um ein eventuelles Überlaufen des Filters zu vermeiden.
- Das Gerät nicht auf oder in die Nähe eines Geräts stellen, das heiß werden kann. Nicht auf hitzeempfindlichen Oberflächen oder in der Nähe von entzündlichem Material verwenden.
- Lassen Sie das Netzkabel nicht über den Rand der Arbeitsplatte hängen und bringen Sie es nie in Berührung mit heißen Oberflächen.
- Nicht in Wasser oder andere Flüssigkeiten tauchen.
- Den Netzstecker nach jedem Gebrauch und vor dem Reinigen ziehen. Das Gerät nie unbeaufsichtigt lassen, wenn es an den Netzstrom angeschlossen ist. Um den Netzstecker zu entfernen, immer am Stecker ziehen und nicht am Kabel.
- Niemals das Kabel um das Gerät wickeln.
- Dieses Gerät ist nicht geeignet, um über eine externe Zeitschaltuhr oder ein getrenntes Fernbedienungssystem eingeschaltet zu werden.
- Das Gerät nicht benutzen, wenn es gefallen ist oder

offensichtliche Spuren einer Beschädigung aufweist.

- Den Betrieb des Geräts unverzüglich einstellen, wenn das Kabel beschädigt ist.
- Wenn das Kabel beschädigt ist, muss es durch den Hersteller, seinen Kundendienst oder eine ähnlich qualifizierte Person ersetzt werden, um jede Gefahr zu vermeiden.
- Der Benutzer darf keinerlei Reparaturen selbst durchführen.
- Jeder Gebrauch von Zubehör, das nicht durch Cuisinart® empfohlen oder vertrieben wird, kann zu Feuer, Stromschlag und Verletzungsrisiko führen.
- Dieses Gerät kann von Kindern ab dem Alter von 8 Jahren verwendet werden, und auch von Personen mit eingeschränkten physischen, sensorischen oder mentalen Fähigkeiten oder von Personen ohne jede Erfahrungs- oder Kenntnisgrundlage, wenn es unter Aufsicht verwendet wird oder wenn sie vorher über den sicheren Gebrauch des Geräts unterrichtet wurden und die mit der Verwendung im Zusammenhang stehenden Risiken begreifen. Kinder dürfen nicht mit dem Gerät spielen. Kinder dürfen das Gerät nicht unbeaufsichtigt warten und pflegen.
- Halten Sie Gerät und Netzkabel außerhalb der Reichweite von Kleinkindern unter 8 Jahren.
- Benutzen Sie dieses Gerät ausschließlich für die Zubereitung von Kaffee und befolgen Sie dabei die Anweisungen in dieser Anleitung.
- Nicht im Freien verwenden.
- Dieses Gerät ist bestimmt für den Betrieb im Haushalt oder Ähnlichem wie z.B.: in Küchen für Mitarbeiter in Geschäften, Büros und anderen Arbeitsumgebungen; in landwirtschaftlichen Betrieben; für Gäste in Hotels, Motels und anderen residentiellen Einrichtungen; in Bed and Breakfasts.



ACHTUNG: Die Plastikbeutel, die das Produkt oder seine Verpackung enthalten, können gefährlich sein. Diese Beutel dürfen sich nicht in Reichweite von Babys oder Kleinkindern befinden.

Nicht in Wiegen, Kinderbetten, Kinderwagen oder Laufstälchen verwenden. Die dünne Folie kann auf Nase und Mund haften bleiben und die Atmung behindern. Ein Beutel ist kein Spielzeug.



WEEE- ELEKTRO-UND ELEKTRONIK-ALTGERÄTE

Im Interesse der Allgemeinheit und als aktiven Beitrag zum Schutz der Umwelt und unserer Gesundheit:

- Entsorgen Sie Ihre Geräte nicht mit dem unsortierten Hausmüll.
- WEEE (Elektro- und Elektronikgeräte-Abfall) muss getrennt gesammelt werden.
- Nutzen Sie das Rücknahmesystem für Elektro- und Elektronik-Altgeräte in Ihrer Region. Auf diese Weise können bestimmte Materialien recycelt, wiederverwendet oder verwertet werden.
- Indem Sie darauf achten, dass dieses Produkt ordnungsgemäß entsorgt wird, tragen Sie dazu bei, mögliche nachteilige Auswirkungen auf die Umwelt und die öffentliche Gesundheit aufgrund von eventuell darin enthaltenen gefährlichen Stoffen zu vermeiden.

Für weitere Informationen zur Entsorgung dieses Produkts wenden Sie sich bitte an Ihren örtlichen Hausmüllentsorger.

2. EINLEITUNG

Herzlichen Glückwunsch zum Kauf Ihrer Cuisinart Filter-Kaffeemaschine!

Bereits seit über 30 Jahren ist es das erklärte Ziel von Cuisinart, die allerbesten Küchengeräte herzustellen. Alle Produkte von Cuisinart sind äußerst langlebig und so konzipiert, dass sie leicht zu verwenden sind und Tag für Tag hervorragende Leistungen vollbringen.

Mehr über unsere Produkte und Rezeptideen erfahren Sie auf unserer Webseite www.cuisinart.eu

3. EIGENSCHAFTEN DES PRODUKTS (Siehe Verpackungstext)

1. Deckel
2. Wasserreservoir
3. Wasserkohlefilter: eliminiert Unreinheiten und Gerüche.
Wird in das Filterfach eingelegt.
4. Halter für den Wasserkohlefilter
5. Filterhalter (nicht abgebildet)
6. LCD-Display, 24 Stunden im Voraus programmierbar
7. Bedienfeld
8. Kanne: Fassungsvermögen 1,8 Liter Kaff ee, entspricht 12 Tassen
9. Warmhalteplatte
10. Messlöff el

4. ZUSAMMENSETZEN

Vor dem ersten Gebrauch oder nachdem die Kaffeemaschine während eines längeren Zeitraums nicht verwendet wurde, das Reservoir bis zur Maximalhöhe mit kaltem Wasser füllen (ohne Kaffee oder Filter). Die Kanne einsetzen, einschalten durch Drücken auf  und das Wasser durchlaufen lassen.

Einsetzen des Wasserfilters

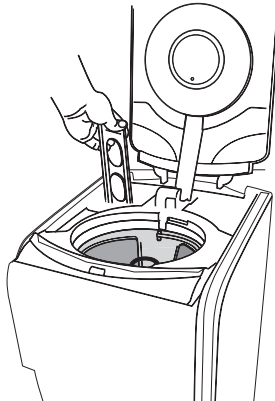











- Die Kunststoffverpackung des Filters entfernen und ihn 15 Minuten in kaltem Wasser untertauchen.
- Das Fach für den Filter befindet sich im linken Teil des Kaffeemaschine. Das Wasserkohlefilterfach herausnehmen.
- Ziehen Sie zum Öffnen das Filterfach zu sich hin.
- Platzieren Sie den Filter mit der flachen Seite nach oben auf dem Boden des Faches und schließen Sie das Fach. Achtung, ein falsches Einsetzen kann den Filter beschädigen.
- Schieben Sie das Fach wieder ein.

ANMERKUNG: Wechseln Sie den Filter alle 60 Tage oder nach 60 Durchläufen aus, oder öfter, wenn Sie hartes Wasser haben. Ersatzfilter können telefonisch über den Kundendienst von Cuisinart oder über www.cuisinart.eu bezogen werden.

5. GEBRAUCH

A. SCHALTAFEL (Fig.1)

1. Ein-/Aus-Schalter
2. Uhr mit LCD-Display: Anzeige der Uhrzeit und der programmierten Zeit mit den Funktionen AUTO ON und AUTO OFF (Einschalt- und Abschaltautomatik).
3. Tasten für Stunden (HR) und Minuten (MIN): Zur Einstellung der Uhr und der Zeitpläne für die Einschalt- und Abschaltautomatik
4. Intensitätsauswahl: Taste  (mittelstarker Kaffee) und  (starker Kaffee) zur Auswahl der Kaffeestärke. Standardeinstellung ist .
5. Taste **AROMA** : ermöglicht die Optimierung des Kaffeearomas für geringe Kaffeemengen unter Gewährleistung einer optimalen Temperatur. Für weniger als 5 Tassen.
6. Entkalkertaste mit Entkalker-Leuchtanzeige  : die Leuchtanzeige blinkt, wenn die Kaffeemaschine entkalkt werden muss. Die Taste verwendet einen besonderen Entkalkungszyklus.
7. Temperaturkontrolle der Warmhalteplatte  : 3 mögliche Temperaturen: ,  und .
8. Funktionswahl:
 - a. PROG: zum Einstellen der automatischen Einschaltzeit.
 - b. AUTO ON : Einschaltautomatikfunktion zum gewählten Zeitpunkt im Modus PROG.
 - c. AUTO OFF : Abschaltautomatikfunktion bis zu 38 Minuten nach Zubereitung des Kaffees im Modus PROG.
 - d. Taste  : zum Starten der Zubereitung des Kaffees.
 - e. Taste  : zum Einstellen der Uhrzeit der Kaffeemaschine.

Anm.: Das Durchlaufen des Kaffees wird automatisch unterbrochen, wenn die Kanne von der Warmhalteplatte genommen wird. Damit ist es möglich, eine Tasse zu entnehmen, auch wenn der Kaffee noch nicht ganz durchgelaufen ist.

B. EINSTELLEN DER UHRZEIT



- Die Funktionswahl auf  stellen.
- Die Tasten HR bzw. MIN drücken und gedrückt halten, bis die Anzeige blinkt. Die Tasten HR bzw. MIN drücken, um die Zahlen durchlaufen zu lassen. Wenn die Zahlen nicht mehr blinken, ist die Uhrzeit gespeichert.

VORSICHT: Wenn Sie die Zahl 12 überschreiten, erscheinen die Buchstaben «PM», um die Zeit zwischen 12 Uhr und Mitternacht einzustellen. Wenn keine Buchstaben angezeigt werden, entspricht das der Vormittagszeit, zwischen Mitternacht, 0 Uhr, und 12 Uhr mittags.



C. VERWENDUNG OHNE PROGRAMMIERUNG

- Das Reservoir mit kaltem Wasser füllen, je nach gewünschter Anzahl Tassen (siehe Markierungen an der Innenseite des Reservoirs).
- **HINWEIS:** Die Einteilung, die auf der Kanne angegeben ist, entspricht der Anzahl ausgegebener Tassen. Der Unterschied zwischen dieser Einteilung und den Markierungen im Reservoir erklärt

sich aus der Wassermenge, die vom Kaffeepulver absorbiert wurde.

- Einen Filter Nr. 4 in den Filterhalter einsetzen. Den gemahlene Kaffee in den Filter füllen, in dem man einen Messlöffel pro Tasse rechnet. Diese Durchschnittsmenge kann je nach der gewünschten Kaffeestärke variiert werden.
- Den Deckel wieder schließen. Überprüfen, dass die Kanne auf die Warmhalteplatte gestellt wurde, bevor das Gerät eingeschaltet wird.
- Kaffeestärke auswählen durch Drücken der Taste  für einen mittelstarken Kaffee, oder der Taste  für einen starken Kaffee.
- Funktionsauswahl auf  stellen.

Anm.: Für weniger als 5 Tassen, die Funktionsauswahl auf  stellen, dann auf die Taste **AROMA** drücken.

- Auf  drücken. Die rote Leuchtanzeige in der Mitte wird aktiviert und der Zubereitungszyklus beginnt. Das Geräuschsignal ertönt 5 Mal, wenn der Kaffee vollständig durchgelaufen ist.
- Auf  drücken, um das Gerät auszuschalten. Die rote Leuchtanzeige in der Mitte erlischt.





D. EINSCHALTAUTOMATIK

- Die Funktionswahl auf PROG drehen. Die Zahlen blinken 5 mal und dann nicht mehr.
- Durch Drücken auf HR und MIN die gewünschte Einschaltzeit programmieren. Die Tasten HR bzw. MIN drücken, um die Zahlen durchlaufen zu lassen. Wenn die Zahlen nicht mehr blinken, ist die Uhrzeit gespeichert.
- Die Funktionswahl auf AUTO OFF drehen. Die Zahlen blinken 5 mal und dann nicht mehr.
- Durch Drücken auf HR und MIN die gewünschte Einschaltzeit programmieren. Die Tasten HR bzw. MIN drücken, um die Zahlen durchlaufen zu lassen. Wenn die Zahlen nicht mehr blinken, ist die Uhrzeit gespeichert.

Anm.: Die maximale Abschaltverzögerung beträgt 38 Minuten.



- Die Funktionswahl auf Auto ON drehen. Die Uhrzeit der Kaffeemaschine wird angezeigt.

Anm.: Für weniger als 5 Tassen die Taste **AROMA** drücken.

- Kaffeestärke auswählen durch Drücken der Taste  für einen mittelstarken Kaffee, oder der Taste  für einen starken Kaffee.
- Auf  drücken, um den automatischen Modus einzuschalten. Die Taste  erlischt und die Taste AUTO ON leuchtet auf.
- Zum vorprogrammierten Zeitpunkt beginnt der Zubereitungszyklus und die rote Leuchtanzeige leuchtet auf.

E. AUTOMATISCHES ENTKALKEN

Im Laufe der Zeit bilden sich durch den Gebrauch des Geräts Kalkablagerungen. Kalk behindert die Feinmechanik und gibt dem Kaffee einen harten, bitteren Geschmack. Aus diesem Grund sollte die Kaffeemaschine regelmäßig entkalkt werden, um den vollen Kaffeegenuss zu gewährleisten. Die Häufigkeit des Entkalkens ist abhängig von der Wasserhärte und der Gebrauchshäufigkeit.

- Wenn die Kaffeemaschine entkalkt werden muss, blinkt die Leuchtanzeige neben der Taste , während der Kaffee durchläuft.
- Die Kaffeemaschine mit einem entsprechenden Produkt entkalken und die Gebrauchsanleitung des Produkts beachten.
- Die Taste  drücken und auf  drücken. Die Leuchtanzeige für das Entkalken bleibt erleuchtet. Die Kaffeemaschine befindet sich jetzt im Modus "Automatisches Entkalken".

- Wenn der Zyklus abgeschlossen ist, ertönt das Geräuschsignal 5 Mal.
- Im Allgemeinen ist ein Zyklus zum Entkalken ausreichend. Um dies zu überprüfen, auf  drücken. Wenn die Leuchtanzeige für das Entkalken nicht mehr aufleuchtet, ist Ihre Maschine entkalkt. Wenn die Leuchtanzeige aufleuchtet, den Entkalkungsvorgang wiederholen.
- Wenn das Gerät entkalkt ist, sollte es durchgespült werden, indem ein kompletter Zyklus durchgeführt wird: das Reservoir bis zur Maximalhöhe mit kaltem Wasser füllen (ohne Kaffee und Filter). Einschalten und das Wasser durchlaufen lassen.

Anm.: Der Druck auf die Entkalkertaste annulliert alle anderen Funktionen. Wenn Sie sie aus Versehen drücken, drücken Sie noch einmal, um den Entkalkungsvorgang wieder abzubrechen und die vorherigen Einstellungen erneut zu aktivieren.

6. DIE RATSCHLÄGE DER CHEFS

- Damit der Kaffee noch schmackhafter wird, vorzugsweise frisch gemahlene Kaffee verwenden, der während der Zubereitung sein volles Aroma entwickeln kann.
- Für einen leicht parfümierten Kaffee eine Zimtstange, Vanille, Kardamomsamen etc. in die Kanne geben.
- Kalt gewordener Kaffee sollte lieber nicht wieder aufgewärmt werden, da dies den Geschmack.

7. REINIGEN UND PFLEGE

- Einen mit Seifenwasser getränkten Schwamm benutzen, um das Äußere der Kaffeemaschine zu reinigen, danach sorgfältig trocknen.
- Der Filterhalter, der Messlöffel, die Kanne und der Kannendeckel können im Geschirrspüler gereinigt werden (nur auf der oberen Schiene).
- Die Partie unter dem Filterhalter und die Warmhalteplatte mit einem feuchten Tuch abwischen.
- Das Innere des Wasserreservoirs nicht abwischen, um dort keine Reste von Stoff oder Papier zu hinterlassen.
- Keine Scheuerschwämme oder Scheuermittel verwenden, durch welche die Beschichtung beschädigt werden könnte.

1. VEILIGHEIDSINSTRUCTIES

(VERTALING VAN DE ORIGINELE INSTRUCTIES)

LEES DEZE VEILIGHEIDSINSTRUCTIES AANDACHTIG DOOR VOORDAT U HET APPARAAT IN GEBRUIK NEEMT!



- **OPGELET:** Zeer heet oppervlak.
- De hete oppervlakken nooit aanraken.
- Het apparaat laten afkoelen vooraleer het op te bergen.
- Als het apparaat in gebruik is, kunnen toegankelijke oppervlakken van het apparaat heet zijn.
- Gebruik steeds koud water om koffie te bereiden.
- De warmhoudplaat nooit aanraken.
- Neem de koffiekannet niet langer dan 30 seconden weg voordat de cyclus beëindigd is om te vermijden dat het filter zou overlopen.
- Het apparaat niet op of bij een hittebron plaatsen. Niet gebruiken op oppervlakken die niet tegen warmte kunnen of in de buurt van brandbare materialen.
- Het snoer niet over de rand van het werkblad laten hangen en niet in contact laten komen met warme oppervlakken.
- Het apparaat niet onderdompelen in water of een andere vloeistof.
- Na gebruik en voor het schoonmaken altijd de stekker uit het stopcontact halen. Laat het apparaat nooit zonder toezicht achter met de stekker nog in het stopcontact. Om de stekker uit het stopcontact te halen, altijd aan de stekker zelf trekken en nooit aan het snoer.
- Rol het snoer nooit rond het apparaat.
- Dit apparaat is niet bedoeld om te worden gebruikt met een externe tijdschakelaar of met een op afstand bedienbaar systeem.
- Het apparaat niet gebruiken als het gevallen is of als er

zichtbare beschadigingen zijn.

- Gebruik het apparaat niet meer zodra het snoer is beschadigd.
- Wanneer het snoer beschadigd is, dient dit, voor ieders veiligheid, te worden vervangen door de fabrikant, diens reparatiedienst of door iemand met de juiste kwalificaties.
- Reparaties mogen niet worden uitgevoerd door de gebruiker zelf.
- Het gebruik van accessoires die niet door Cuisinart® worden aangeboden of verkocht, kan brand, elektrocutie of verwondingen veroorzaken.
- Dit apparaat kan worden gebruikt door kinderen vanaf 8 jaar en door personen met beperkte fysieke, zintuiglijke of mentale capaciteiten, of personen zonder ervaring en kennis van dit apparaat, mits de werking en het veilige gebruik ervan van te voren aan hen is uitgelegd, of het apparaat onder toezicht wordt gebruikt, en de gebruiker zich bewust is van de mogelijk risico's van het apparaat. Het apparaat dient niet als speelgoed gebruikt te worden door kinderen. Kinderen mogen het apparaat niet zonder toezicht reinigen of te onderhouden.
- Houd het apparaat en het snoer buiten bereik van kinderen onder de 8 jaar.
- Gebruik dit apparaat uitsluitend om koffie te bereiden en volg daarbij de instructies van deze handleiding.
- Het apparaat niet buiten gebruiken.
- Het apparaat is alleen bedoeld voor huishoudelijk gebruik en is niet bedoeld voor gebruik in toepassingen zoals: personeelskeukens in winkels, kantoren en andere werkomgevingen, boerenbedrijven, door klanten in hotels, motels en andere residentiële omgevingen, bed and breakfast-pensions.



OPGELET: Polyethyleenzakjes die het product of zijn verpakking bevatten, kunnen gevaarlijk zijn. Houd deze zakjes buiten het bereik van baby's en kinderen.

Gebruik ze niet in wiegjes, kinderbedden, kinderwagens of een park voor baby's. De dunne film kan blijven kleven aan de neus of mond en kan de ademhaling hinderen. Een zakje is geen speelgoed.



AEEA - EINDE LEVENSDUUR VAN ELEKTRISCHE EN ELEKTRONISCHE TOESTELLEN

In het belang van allen en om actief mee te werken aan de bescherming van het milieu en de volksgezondheid vragen wij u:

- Gooi uw producten niet bij het huishoudelijk afval.
- AEEA (afgedankte elektrische en elektronische apparatuur) moet apart worden ingezameld.
- Maak gebruik van de terugname- en inzamelpunten voor AEEA in uw regio. Op die manier kunnen bepaalde grondstoffen gerecycleerd, hergebruikt of gerecupereerd worden.
- Als u dit product correct afdankt, helpt u mee om mogelijke negatieve gevolgen voor het milieu en de volksgezondheid die te wijten zijn aan eventueel gevaarlijke stoffen die erin verwerkt zitten, te vermijden.

Indien u meer informatie wenst over de afdanking van dit product, vragen wij u om contact op te nemen met uw lokale dienst voor de verwerking van huishoudelijk afval.

2. INLEIDING

Gefeliciteerd met de aankoop van uw Cuisinart filterkoffiezetapparaat!

Al meer dan 30 jaar maakt Cuisinart de meest voortreffelijke keukenapparatuur. Alle Cuisinart producten zijn zo gemaakt dat ze een bijzonder lange levensduur hebben. Ze zijn ook ontworpen om makkelijk in gebruik te zijn en dag in dag uit uitstekende prestaties te leveren.

Ga voor meer informatie over onze producten en voor recepten naar onze website www.cuisinart.eu.

3. PRODUCTWIJZER (zie voorpagina)

1. Deksel
2. Waterreservoir
3. **Koolfilter: het filtert het water, om vuildeeltjes en reukjes te verwijderen. Wordt in het filtervak aangebracht**
4. Houder voor koolfilter
5. Filterhouder (niet afgebeeld)
6. Digitale klok met LCD-scherm tot 24 uur van tevoren te programmeren
7. Bedieningspaneel
8. Koffiekan: inhoud 1,8 liter, ongeveer 12 kopjes
9. Warmhoudplaat
10. Maatlepel

4. MONTEREN

Voordat u het apparaat voor de eerste keer in werking zet, of na een lange periode van niet-gebruik, vult u het reservoir met koud water tot aan het maximumpeil (zonder koffie of filter). De koffiekan in positie brengen en zet het apparaat aan door op  te drukken en laat het water doorlopen.

Het waterfilter aanbrengen

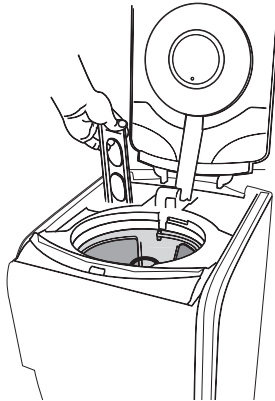

- Haal het filter uit de plastic verpakking en laat het 15 minuten weken in koud water.
- Het filtervak bevindt zich in het linkse deel van het koffiezetapparaat. Verwijder de houder voor het koolfilter.
- Trek het filtervak naar u toe om het te openen.
- Plaats het filter op de bodem van het vak met de platte zijde naar boven en sluit het filtervak weer.
- Plaats het filtervak terug.

OPMERKING: Wij raden u aan om het filter ongeveer elke 60 dagen of om de 60 beurten te vervangen of vaker als u hard water gebruikt. U kunt vervangingsfilters kopen door contact op te nemen met de klantenservice van Cuisinart of via www.cuisinart.eu.

5. GEBRUIK

A. DE BEDIENINGSTOETSEN (Fig.1)

1. Aan-/uitschakelaar
2. Klok met LCD: weergave van het uur en van de geprogrammeerde tijd met de functies "AUTO ON" en "AUTO OFF" (automatische start en stop).
3. Toetsen uren (HR) en minuten (MIN): om het uur en de automatische start- of stoptijden te regelen.
4. Sterktekiezer: knop  (gemiddelde koffiesterkte) en  (sterke koffie) om de sterkte van de koffie te kiezen. Standaard is dit ingesteld op .
5. Knop **AROMA** : hiermee blijven de smaak en de temperatuur van de koffie optimaal bij kleine hoeveelheden koffie. Te gebruiken bij minder dan 5 kopjes koffie.
6. Ontkalkingstoets met indicatielampje ontkalking  : Het lampje brandt wanneer het apparaat ontkalkt moet worden. Deze knop stelt een speciaal ontkalkingsprogramma in.
7. Temperatuur van de warmhoudplaat  : Er kunnen drie verschillende temperaturen ingesteld worden om de koffiekann warm te houden: ,  en .
8. Functiekiezer:
 - a. PROG: om het uur te regelen en de automatische start te programmeren.
 - b. AUTO ON: automatische startfunctie op een gekozen tijdstip in de modus PROG.
 - c. AUTO OFF: automatische stopfunctie na een periode van 38 minuten na het koffiezetten in de modus PROG.
 - d. Knop  : om te starten met koffiezetten.
 - e. Knop  : om de tijd op het koffiezetapparaat in te stellen.

OPMERKING: Het stromen van de koffie stopt automatisch wanneer de koffiekann van de warmhoudplaat gehaald wordt.

B. DE TIJD INSTELLEN

- Zet de functiekiezer op .
- Druk de toetsen HR en MIN in en houd ze ingedrukt tot het display knippert. Druk op HR of MIN om de juiste cijfers te selecteren. Wanneer de cijfers niet meer knipperen, is het uur geregistreerd.



OPGELET: Komt u voorbij het cijfer 12, dan verschijnen de letters "PM", om het uur te regelen van 12 uur tot middernacht. Is er geen aanduiding, dan komt dat overeen met de uren van de ochtend, van 0 uur tot 's middags.

C. GEBRUIK ZONDER PROGRAMMERING



- Vul het reservoir met koud water afhankelijk van het gewenste aantal koppen (zie de schaalverdeling aan de binnenkant van het reservoir).

NOTA: De schaalverdeling die aangebracht is op de koffiekann stelt het aantal koppen voor dat wordt verkregen. Het verschil tussen die schaalverdeling en de schaalverdeling in het waterreservoir is een gevolg van het feit dat een deel van het water door de gemalen koffie wordt geabsorbeerd.

- Plaats een filterzakje nr. 4 in de filterhouder. Schep de gemalen koffie in het filter. Wij raden u aan om één maatlepel te gebruiken per kop. Deze gemiddelde dosis kan worden aangepast volgens de gewenste sterkte van de koffie.

- Sluit het deksel weer. Vergewis u ervan dat de koffiekan op de warmhoudplaat staat, voordat u het apparaat inschakelt.
- Kies de sterkte van de koffie door op de knop  te drukken voor een normale koffie of op de knop  voor een sterke koffie.
- Draai de functiekeuzeknop op .

NOTA: Voor minder dan vijf kopjes, draai de functiekeuzeknop op  en druk vervolgens op **AROMA** .

- Druk op  . Het rode controlelampje gaat aan en de cyclus begint. Het geluidssignaal weerklinkt 5 keer wanneer de koffie volledig doorgelopen is.
- Druk op  om het apparaat uit te zetten. Het rode controlelampje in het midden gaat uit en het apparaat valt stil.





D. AUTOMATISCHE PROGRAMMERING

- Draai de functiekeuzeknop op PROG. De cijfers knipperen 5 keer en vallen dan stil.
- Druk de toetsen HRES en MIN in en houd ze ingedrukt tot het display knippert. Druk op HR of MIN om de juiste nummers te selecteren. Wanneer de cijfers niet meer knipperen, is het uur geregistreerd.
- Draai de functiekeuzeknop op AUTO OFF. De cijfers knipperen 5 keer en vallen dan stil.
- Druk de toetsen HRES en MIN in en houd ze ingedrukt tot het display knippert. Druk op HR of MIN om de juiste nummers te selecteren. Wanneer de cijfers niet meer knipperen, is het uur geregistreerd.

NOTA: De maximale duur van de slaaptimer is 38 minuten.





- Draai de functiekeuzeknop op AUTO ON. Het uur van het koffiezetapparaat verschijnt.

NOTA: Voor minder dan 5 kopjes, druk op de toets **AROMA** .

- Kies de sterkte van de koffie door op de knop  te drukken voor een gemiddelde koffie of op de knop  voor een sterke koffie.
- Druk op  om de automatische functie in te schakelen. De knop  gaat uit en het lampje AUTO ON brandt.
- Op het geregistreerde uur begint de bereidingscyclus en gaat het rode controlelampje in het midden branden.

E. AUTOMATISCHE ONTKALKING

Naarmate u het apparaat meer gebruikt, vormt zich kalkaanslag. Kalkaanslag is schadelijk voor fijne mechanismen en geeft aan de koffie een harde en bittere smaak. Om steeds lekkere koffie te krijgen, moet het apparaat dus regelmatig worden ontkalkt. De frequentie van het ontkalken hangt af van de hardheid van het water en de frequentie van het gebruik.

- Als de koffiemachine moet worden ontkalkt, knippert het ontkalkingscontrolelampje links naast de toets  tijdens het doorlopen van de koffie.
- Gebruik een speciaal ontkalkingsmiddel om het koffiezetapparaat te ontkalken en volg de aanwijzingen op de verpakking.
- Druk op de toets  en druk op  . Het ontkalkingscontrolelampje blijft branden. De koffiemachine staat nu in de stand "Automatische ontkalking".
- Wanneer de cyclus beëindigd is, weerklinkt het geluidssignaal 5 keer.
- Eén enkele ontkalkingscyclus volstaat meestal. Om dat te controleren, drukt u op  . Gaat het

ontkalkingscontrolelampje niet aan, dan is de machine ontkalkt. Gaat het controle-lampje wel aan, herhaal dan de ontkalkingsbewerking.

- Als het apparaat ontkalkt is, spoelt u het uit, door een volledig cyclus uit te voeren: vul het reservoir tot aan het maximumpeil met koud water (zonder koffie of filter). Druk op  en laat het water doorlopen.

LET OP: Drukt u op de ontkalkingstoets, dan worden alle andere functies geannuleerd. Drukt u er per ongeluk op, druk dan een tweede keer om de ontkalking te annuleren en de vorige regelingen te herstellen.

6. DE MENING VAN DE CHEFS

- Voor een nog smakelijkere kop koffie de voorkeur geven aan een vers gemalen koffie, die zijn aroma's nog meer zal ontwikkelen tijdens de bereiding.
- Om een lichtjes geparfumeerde koffie te bekomen, een staafje kaneel, vanille, een korreltje kardemom enz. in de koffiekkan leggen.
- Het is beter een afgekoelde koffie niet opnieuw op te warmen, vermits de smaak dan verandert en de koffie een deel van zijn aroma's verliest.

7. REINIGING EN ONDERHOUD

- Gebruik een in zeepsop gedrenkte spons om de buitenkant van de koffiemachine schoon te maken. Droog zorgvuldig af.
- De filterhouder, de maatlepel, de koffiekkan en haar deksel mogen in de vaatmachine (bovenste rek) afgewassen worden.
- Veeg het gedeelte onder de filterhouder en de warmhoudplaat af met een vochtige doek.
- De binnenkant van het waterreservoir niet afvegen, om te vermijden dat er stukjes stof of papier in achterblijven.
- Gebruik geen schuursponzen of -producten. Die zouden de bekledingen kunnen beschadigen.

1. ISTRUZIONI DI SICUREZZA

(TRADUZIONE DELLE ISTRUZIONI ORIGINALI)

LEGGERE ATTENTAMENTE LE ISTRUZIONI DI SICUREZZA PRIMA DI UTILIZZARE L'APPARECCHIO!



• **ATTENZIONE:** Superficie molto calda.

• Non toccare mai le superfici calde.

- Lasciate l'apparecchio prima di riporlo.
- La temperatura delle superfici esposte può essere alta quando l'apparecchio è in funzione.
- Utilizzare sempre acqua fredda per preparare il caffè.
- Non toccare mai la piastra riscaldante.
- Non togliere la caraffa per più di 30 secondi prima del completamento del ciclo per evitare eventuali traboccamenti.
- Non avvolgere il cavo attorno all'apparecchio.
- Non posizionare l'apparecchio vicino o sopra un altro apparecchio che scotta. Non utilizzare l'apparecchio su superfici sensibili al calore o in prossimità di materiali infiammabili.
- Non immergere in acqua o altro liquido.
- Staccare sempre l'apparecchio dalla corrente dopo averlo utilizzato e prima di pulirlo. Non lasciare mai l'apparecchio attaccato alla corrente e incustodito. Per staccare dalla corrente, tirare sempre la spina. Non tirare mai il cavo.
- Non lasciare che il cavo esca dal piano di lavoro. Evitare qualsiasi contatto fra il cavo e la piastra riscaldante.
- Questo apparecchio non è destinato ad essere messo in funzione da un timer esterno o da un telecomando separato.
- Non usare l'apparecchio se è caduto o se si presenta danneggiato.
- Interrompere immediatamente l'utilizzo dell'apparecchio se il cavo risulta danneggiato.

- Se danneggiato, il cavo di alimentazione deve essere sostituito dal fabbricante, dal suo servizio assistenza o da analogo personale qualificato, onde evitare qualsiasi pericolo.
- Nessuna riparazione può essere eseguita dall'utente.
- L'uso di accessori non raccomandati o venduti da Cuisinart® può provocare incendi, folgorazione e rischio di infortuni.
- Questo apparecchio può essere utilizzato da bambini, a partire dagli 8 anni, e da persone con capacità fisiche, sensoriali o mentali ridotte, o da soggetti privi delle necessarie esperienze o conoscenze, qualora possano beneficiare di una sorveglianza o di istruzioni preliminari riguardanti l'utilizzo dell'apparecchio in tutta sicurezza e qualora ne comprendano i rischi. I bambini non devono giocare con l'apparecchio. La pulizia e la manutenzione dell'apparecchio non possono essere eseguite da bambini senza sorveglianza.
- Tenere l'apparecchio e il suo cavo elettrico fuori dalla portata dei bambini di età inferiore ai 8 anni.
- Utilizzare l'apparecchio solo per la preparazione del caffè, secondo le presenti istruzioni.
- Non utilizzare all'esterno.
- Questo apparecchio è destinato unicamente all'uso domestico e non è idoneo alle seguenti applicazioni: angoli cucina riservati al personale di negozi, uffici e altri ambienti professionali; agriturismi; l'uso da parte di clienti di alberghi, motel e altri ambienti a carattere residenziale; gli ambienti tipo affittacamere.



ATTENZIONE: I sacchetti in polietilene che contengono il prodotto o il suo imballaggio possono essere pericolosi. Tenere questi sacchetti lontano dalla portata di neonati e bambini.

Non utilizzare all'interno di culle, lettini per bambini, passeggini o box. La pellicola sottile può aderire a naso e bocca e impedire

la respirazione. Un sacchetto non è un giocattolo.



RAEE – APPARECCHIATURE ELETTRICHE ED ELETTRONICHE A FINE VITA

Nell'interesse collettivo, e al fine di partecipare attivamente alla protezione dell'ambiente e della salute pubblica:

- Non gettare i prodotti nei rifiuti domestici non differenziati;
- I RAEE (rifiuti di apparecchiature elettriche ed elettroniche) devono essere raccolti separatamente;
- Utilizzare il sistema di ritiro e recupero previsto per i RAEE del proprio comune. In tal modo, alcuni materiali potranno essere riciclati, riutilizzati o recuperati;
- Facendo sì che il prodotto venga smaltito in modo appropriato, si contribuisce a evitare potenziali conseguenze nefaste per l'ambiente e per la salute pubblica causate da eventuali sostanze pericolose contenute al loro interno.

Per maggiori informazioni riguardanti lo smaltimento di questo prodotto, rivolgersi al proprio servizio comunale di nettezza urbana.

2. INTRODUZIONE

Complimenti per l'acquisto della macchina da caffè filtro Cuisinart!

Da oltre 30 anni Cuisinart punta a produrre il meglio delle attrezzature da cucina. Tutti i prodotti Cuisinart sono progettati per durare eccezionalmente a lungo, essere facili da usare e dare risultati ottimali, giorno dopo giorno.

Per saperne di più sui nostri prodotti o per idee di ricette, visitate il nostro sito Internet www.cuisinart.eu.

3. CARATTERISTICHE (fare riferimento alla copertina)

1. Coperchio
2. Serbatoio d'acqua
3. Filtro al carbone per l'acqua: elimina impurità e odori.
Viene inserito nell'apposito vano per il filtro.
4. Porta-filtro al carbone per l'acqua
5. Porta-filtro (non raffigurato)
6. Schermo LCD programmabile 24 ore in anticipo
7. Pannello di comando
8. Caraffa: capacità 1,8 litri di caffè, vale a dire 12 tazze
9. Piastra riscaldante
10. Misurino dosatore

4. MONTAGGIO

Al primo utilizzo o dopo un lungo periodo di non utilizzo, riempire il serbatoio d'acqua fredda fino al livello massimo (senza caffè né filtro). Posizionare la caraffa, accendere l'apparecchio premendo su  e lasciare scorrere l'acqua.

Inserimento del filtro per l'acqua

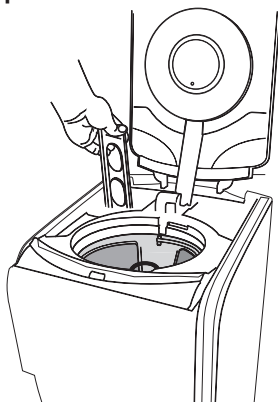











- Estrarre il filtro dalla confezione di plastica e immergerlo in acqua fredda per 15 minuti.
- Il vano del filtro si trova nella parte sinistra della caffettiera. Togliere il filtro al carbone per l'acqua.
- Per aprire il vano del filtro, tiratelo verso di voi.
- Inserire il filtro in fondo all'apposito vano con la parte piatta rivolta verso l'alto e richiudere. Attenzione, si può strappare se non posizionato correttamente.
- Rimettere il vano al suo posto.

NOTA: Cambiare il filtro ogni 60 giorni o dopo 60 utilizzi, o anche più spesso, se si utilizza acqua particolarmente dura. Si possono ordinare i filtri di ricambio chiamando il servizio clienti Cuisinart o sul sito www.cuisinart.eu.

5. UTILIZZO

A. PANNELLO DI COMANDO (Fig.1)

1. Interruttore On/Off
2. Orologio con schermo LCD: visualizza l'ora del giorno e il tempo programmato con le funzioni AUTO ON e AUTO OFF (accensione e spegnimento automatico).
3. Tasti ore (HR) e minuti (MIN) : per regolare l'orologio e gli orari di avvio e arresto automatici.
4. Selettore di intensità: pulsanti  (caffè medio) e  (caffè forte) per scegliere l'intensità preferita. La scelta automatica è .
5. Pulsante **AROMA** : permette di ottimizzare l'aroma del caffè per delle piccole quantità di caffè, garantendo una temperatura ottimale. Utilizzare per non più di 5 tazze.
6. Pulsante di disincrostazione con spia luminosa  : la spia si accende quando è necessaria la disincrostazione. Il pulsante utilizza un ciclo di disincrostazione specifico.
7. Temperatura della piastra riscaldante  : è possibile scegliere tra 3 temperature per mantenere al caldo il caffè: ,  e .
8. Selettore di funzione:
 - a. PROG: per regolare l'orario di avvio automatico.
 - b. AUTO ON: funzione di avvio automatico ad un orario prestabilito in modalità PROG.
 - c. AUTO OFF: funzione di arresto automatico fino a 38 minuti dopo la preparazione del caffè in modalità PROG.
 - d. Pulsante  : per iniziare la preparazione del caffè.
 - e. Pulsante  : per regolare l'orologio della caffettiera.

N.B. Il flusso di caffè si interrompe automaticamente quando la caraffa viene tolta dalla piastra riscaldante, in modo che si può versare una tazza durante l'operazione.

B. REGOLAZIONE DELL'ORA



- Posizionare il selettore di funzione su .
- Tenere premuti i tasti HR e MIN fino a far lampeggiare il display. Premere su HR o MIN per far scorrere le cifre. L'ora è registrata quando le cifre smettono di lampeggiare.

ATTENZIONE: Quando si supera la cifra 12, si visualizzano le lettere «PM» per indicare un'ora dalle 12 alle 24. Quando le lettere non vengono visualizzate, l'ora indicata è quella mattutina, dalla mezzanotte a mezzogiorno.

C. UTILIZZO SENZA LA PROGRAMMAZIONE



- Riempire il serbatoio di acqua fredda in funzione del numero di tazze desiderato (vedi la scala graduata all'interno del serbatoio).

NOTA: Le gradazioni riportate sulla caraffa indicano il numero di tazze ottenute. Lo scarto fra tale scala e quella riportata sul serbatoio dell'acqua deriva dalla quantità d'acqua assorbita dalla miscela.

- Inserire un filtro n. 4 nel porta-filtro. Mettere il caffè macinato nel filtro. Si consiglia un misurino dosatore per tazza. La dose media può variare a seconda dei gusti personali.
- Richiudere il coperchio. Verificare che la caraffa sia posizionata sulla piastra riscaldante prima di accendere l'apparecchio.
- Scegliere l'intensità del caffè premendo il pulsante  per un caffè medio, o il pulsante  per un caffè forte.

- Posizionare il selettore di funzione su .

N.B. Per meno di 5 tazze, posizionare il selettore di funzione su  e premere il tasto **AROMA** .

- Premere su  . La spia luminosa rossa si accende e il ciclo di preparazione si avvia. Quando il caffè è pronto vengono emessi 5 segnali acustici.
- Premere su  per spegnere l'apparecchio. La spia luminosa centrale rossa si spegne.



D. PROGRAMMAZIONE AUTOMATICA

- Posizionare il selettore di funzione su PROG. Le cifre lampeggiano 5 volte poi si spengono.
- Premere HR e MIN fino a che le cifre lampeggiano. Premere su HR o MIN per far scorrere le cifre. L'ora è registrata quando le cifre smettono di lampeggiare.
- Posizionare il selettore di funzione su AUTO OFF. Le cifre lampeggiano 5 volte poi si spengono.
- Premere HR e MIN fino a che le cifre lampeggiano. Premere su HR o MIN per far scorrere le cifre. L'ora è registrata quando le cifre smettono di lampeggiare.

N.B. Si può rinviare lo spegnimento di 38 minuti al massimo.





- Posizionare il selettore di funzione su AUTO ON. Si visualizza l'orologio della caffettiera.

N.B. Per meno di 5 tazze, premere sul pulsante **AROMA** .

- Scegliere l'intensità del caffè premendo il pulsante  per un caffè medio, o il pulsante  per un caffè forte.
- Premere il tasto  per avviare la modalità automatica. Il pulsante si spegne e si accende il tasto AUTO ON.
- All'ora registrata inizia il ciclo e si accende la spia luminosa rossa.

E. DISINCROSTAZIONE AUTOMATICA

Usando l'apparecchio, con il tempo, si formano incrostazioni di calcare. Il calcare danneggia i meccanismi dell'apparecchio e conferisce al caffè un gusto duro e amaro. È quindi necessario disincrostare regolarmente l'apparecchio per preservare l'aroma del caffè. La frequenza delle operazioni di disincrostazione dipende dalla durezza dell'acqua e dalla frequenza d'uso.

- La spia luminosa di disincrostazione  lampeggia durante il ciclo quando la macchina da caffè necessita di essere disincrostata.
- Disincrostare la caffettiera con un prodotto adatto e seguire le istruzioni d'uso del prodotto.
- Premere sul pulsante  e quindi su  . La spia di disincrostazione resta accesa. La macchina è in modalità «Disincrostazione automatica».
- Quando il ciclo è terminato, si sentono 5 segnali acustici.
- Generalmente è sufficiente un solo processo di disincrostazione. Per verificare l'efficacia del trattamento, premere su  . Se la spia "disincrostazione" non si accende, la macchina è stata disincrostata correttamente. Nel caso in cui la spia luminosa si accenda, ripetere l'operazione come descritto sopra.
- Dopo aver disincrostato l'apparecchio, sciacquare avviando un ciclo completo: riempire il serbatoio con acqua fredda fino al livello massimo (senza caffè né filtro). Premere su  e lasciare scorrere l'acqua.

NOTA: Premendo il tasto "disincrostazione" viene annullata qualsiasi altra funzione. Nel caso in cui venga premuto accidentalmente, premere una seconda volta per annullare la funzione di disincrostazione e ripristinare le impostazioni precedenti.

6. IL PARERE DEGLI CHEF

- Per un caffè dall'aroma eccellente, utilizzare preferibilmente una miscela appena macinata.
- Per un caffè leggermente profumato, mettere nella caffettiera un bastoncino di cannella, della vaniglia, una bacca di cardamomo, ecc.
- Si consiglia di non riscaldare il caffè freddo : il gusto si altera e il caffè perde parte dell'aroma caratteristico.

7. PULIZIA E MANUTENZIONE

- Utilizzare una spugnetta insaponata per pulire la parte esterna della macchina da caffè; asciugare con cura.
- Il porta-filtro, il misurino dosatore, la caraffa e il coperchio possono essere lavati in lavastoviglie (solo nel cestello superiore).
- Asciugare la parte situata sotto il porta-filtro e la piastra riscaldante con un panno umido
- Non asciugare la parte interna del serbatoio per evitare che rimangano residui di tessuto o carta.
- Non utilizzare spugne o prodotti abrasivi che potrebbero danneggiare i rivestimenti.

1. INSTRUCCIONES DE SEGURIDAD (TRADUCCIÓN DE LAS INSTRUCCIONES ORIGINALES)

¡LEA ATENTAMENTE ESTAS CONSIGNAS DE SEGURIDAD ANTES DE UTILIZAR EL APARATO!



• **ATENCIÓN:** Superficie muy caliente.

• No toque nunca las superficies calientes.

- Espere a que se enfríe antes de guardarla.
- La temperatura de las superficies accesibles puede ser elevada cuando el aparato está en funcionamiento.
- Utilice siempre agua fría para hacer café.
- Nunca toque la placa calentadora.
- No retire la jarra durante más de 30 segundos antes del fin del ciclo para que el café no desborde del filtro.
- No coloque el aparato sobre una fuente de calor o cerca de esta. No lo utilice sobre superficies sensibles al calor o cerca de materiales inflamables.
- No deje que el cable cuelgue del mostrador y no lo ponga en contacto con superficies calientes.
- No lo sumerja en agua o en cualquier otro líquido.
- Desenchufe el grill después de utilizarlo y antes de limpiarlo. No deje nunca el aparato encendido sin vigilancia. Para desenchufarlo, tire de la clavija, no del cable.
- No enrolle nunca el cable flexible eléctrico en torno al aparato.
- Este aparato no está preparado para funcionar con un temporizador externo o con un sistema de mando a distancia.
- No utilice el electrodoméstico si ha recibido un golpe o presenta señales aparentes de deterioro.
- Deje inmediatamente de utilizarlo si advierte que el cable está deteriorado.

- Si el cable de alimentación está dañado, debe ser sustituido por el fabricante, su servicio técnico o personas de cualificación similar, con el fin de evitar peligros.
- El usuario no puede realizar reparación alguna en el electrodoméstico.
- La utilización de accesorios no recomendados o vendidos por Cuisinart® puede provocar incendio, electrocución y lesiones.
- Este electrodoméstico puede ser utilizado por niños de 8 años o más, por personas con capacidad física, sensorial o mental reducida o por personas desprovistas de experiencia y conocimientos suficientes, siempre que cuenten con supervisión adecuada o con instrucciones previas relativas a la utilización del mismo con total seguridad y siempre que sean capaces de comprender los riesgos potenciales que supone. Los niños no deben jugar con este electrodoméstico. No se puede dejar la limpieza y el mantenimiento del mismo en manos de niños sin vigilancia.
- Conserve el aparato y su cable eléctrico lejos del alcance de los niños menores de 8 años.
- Utilice este aparato sola y exclusivamente para hacer café respetando las instrucciones de este manual.
- No lo utilice en exteriores.
- El aparato está destinado únicamente para uso doméstico y no para aplicaciones tales como: áreas de cocina reservadas al personal en tiendas, oficinas y otros ambientes de trabajo; granjas; por clientes en hoteles, moteles y otras instalaciones de tipo residencial; establecimientos del tipo alojamiento y desayuno.



ATENCIÓN: Las bolsas de polietileno que contienen el producto o su embalaje pueden ser peligrosas. Mantenga estas bolsas fuera del alcance de los bebés y de los niños.

No las utilice en cunas, camas de niños, cochecitos o corrales para bebés. Esta película puede pegarse a la nariz y la boca, impidiendo la respiración. Una bolsa no es un juguete.



RAEE - RESIDUOS DE APARATOS ELÉCTRICOS Y ELECTRÓNICOS

En interés de todos y para participar activamente en la protección del medio ambiente y de la salud pública:

- No se deshaga de estos productos junto con la basura doméstica.
- Los RAEE (residuos de aparatos eléctricos y electrónicos) deben recogerse por separado.
- Utilice el sistema de recogida de RAEE de su zona. De esta manera, algunos materiales pueden ser reciclados, reutilizados o recuperados.
- Al asegurarse de que este producto se elimina correctamente, ayudará a evitar posibles consecuencias adversas para el medio ambiente y la salud pública debido a las posibles sustancias peligrosas que pueda contener.

Para más información sobre la eliminación de este producto, póngase en contacto con el servicio local de recogida de residuos domésticos.

2. INTRODUCCIÓN

¡Felicidades! Acaba de adquirir una cafetera de filtro Cuisinart!

Durante más de 30 años, el objetivo de Cuisinart ha sido fabricar los mejores equipos de cocina. Todos los productos Cuisinart están diseñados para una vida útil excepcionalmente larga y un uso sencillo, ofreciendo un excelente rendimiento día tras día.

Puede encontrar más información sobre nuestros productos, así como ideas de recetas, en nuestro sitio web www.cuisinart.eu.

3. CARACTERÍSTICAS (consulte la portada)

1. Tapa
2. Depósito de agua
3. Filtro de carbono para el agua: para eliminar las impurezas y los malos olores. Se mete en el departamento del filtro
4. Portafiltros de carbono para el agua
5. Portafiltros (no aparece en la ilustración)
6. Pantalla LCD programable con 24 horas de antelación
7. Panel de control
8. Jarra: capacidad de 1,8 litros de café, equivalente a 12 tazas
9. Placa calentadora
10. Cucharita para medir cantidades

4. MONTAJE

Antes de la primera utilización o después de mucho tiempo sin usar la cafetera, conviene llenar el depósito de agua fría hasta el tope (sin café ni filtro). Colocar la jarra en su sitio, poner en marcha pulsando  y dejar correr el agua.

Colocar el filtro de carbono para el agua













- Quite el envoltorio de plástico del filtro y déjelo humedecerse 15 minutos en agua fría.
- El compartimiento del filtro está en la izquierda de la cafetera. Quite el compartimiento del filtro de carbono para el agua.
- Para abrirlo estire el compartimiento hacia usted.
- Coloque el filtro en el fondo del compartimiento con la parte plana hacia arriba y volver a cerrar. Tenga en cuenta que si no lo coloca bien, lo puede romper.
- Vuelva a colocar el compartimiento del filtro en su sitio.

NOTA: Cambie el filtro cada 60 días o 60 utilizaciones, o más a menudo si el agua que utiliza es agua dura. Los filtros de reemplazo se pueden comprar llamando al servicio al cliente de Cuisinart o en www.cuisinart.eu.

5. UTILIZACIÓN

A. TECLAS DE MANDO (Fig.1)

1. Interruptor de encendido/apagado
2. Reloj con pantalla LCD: para poner la hora del reloj y programar la hora con las funciones "AUTO ON" y "AUTO OFF" (encendido y apagado automáticos).
3. Tecla para poner la hora (HR) y los minutos (MIN): para poner la hora y los tiempos de puesta en marcha y paro automáticos.
4. Selector de intensidad: teclas  (café medio) y  (café fuerte) para elegir la intensidad del café. La intensidad predeterminada es .
5. Tecla **AROMA** : permite optimizar el aroma del café para pequeñas cantidades de café, garantizando una temperatura óptima. Utilizar para menos de 5 tazas.
6. Tecla de descalcificación con luz indicadora de descalcificación  : la luz se ilumina cuando se necesita una descalcificación. La tecla utiliza un ciclo de descalcificación específico.
7. Temperatura de la placa calentadora  : 3 temperaturas posibles para mantener caliente la jarra: ,  y .
8. Selector de funciones:
 - a. PROG: para establecer la hora de encendido automático.
 - b. AUTO ON: función de encendido automático a una hora elegida en modo PROG.
 - c. AUTO OFF: función de apagado automático hasta 38 minutos después de la preparación del café en modo PROG.
 - d. Tecla  : para comenzar la preparación del café.
 - e. Tecla  : para poner en hora la cafetera.

NOTA: La salida del café se interrumpe automáticamente cuando se retira la jarra de la placa calentadora, de modo que se puede servir una taza a mitad de la preparación.

B. PONER LA HORA

- Ponga el selector de función en .
- Pulse y mantenga pulsadas las teclas HR o MIN hasta que la pantalla comience a parpadear. Pulse HR o MIN para que cambien los números. Cuando los números dejen de parpadear, la hora ha sido registrada.

ATENCIÓN: Si va más allá de las 12, aparecen las letras "PM" para indicar que se trata de horas y minutos desde las 12 del mediodía hasta la medianoche. Si las letras "PM" no están, se indican entonces las horas de la mañana, desde las 0 horas hasta el mediodía.

C. UTILIZACIÓN SIN PROGRAMACIÓN

- Llene el depósito de agua con agua fría en función del número de tazas deseado (vea las marcas en el interior del depósito).



NOTA: Las marcas en la jarra representan el número de tazas obtenidas. La diferencia entre las marcas de esta escala y la del depósito de agua se debe a que hay una parte del agua absorbida por el café.

- Meta un filtro n.º 4 en el portafiltros. Ponga el café molido en el filtro. Utilice una medida de la cucharita para medir por taza. Puede modificar esta medida según lo fuerte que quiera obtener el café.
- Vuelva a cerrar la tapa. Cerciórese de que la jarra esté bien colocada en la placa calentadora antes

de encender el aparato.

- Elija la intensidad del café pulsando la tecla  para un café medio, o la tecla  para un café fuerte.
- Ponga el selector de función en .

NOTA: Para menos de 5 tazas, ponga el selector de función en  y luego pulse la tecla **AROMA**.

- Pulse . El indicador luminoso rojo se enciende y el ciclo comienza. La señal sonora suena 5 veces cuando el café está listo.
- Pulse  para apagar el aparato. El indicador luminoso rojo se apaga.





D. PROGRAMACIÓN AUTOMÁTICA

- Ponga el selector de funciones en PROG. Los números parpadean 5 veces y después paran.
- Pulse y mantenga pulsado HR o MIN hasta que parpadee la pantalla. Pulse HR o MIN para que cambien los números. Cuando los números dejen de parpadear, la hora ha sido registrada.
- Ponga el selector de funciones en AUTO OFF. Los números parpadean 5 veces y después paran.
- Pulse y mantenga pulsado HR o MIN hasta que parpadee la pantalla. Pulse HR o MIN para que cambien los números. Cuando los números dejen de parpadear, la hora ha sido registrada.

NOTA: La duración máxima de parada diferida es de 38 minutos.





- Ponga el selector de funciones en AUTO ON. Se fija la hora de la cafetera.

NOTA: Para menos de 5 tazas, pulsar la tecla **AROMA**.

- Elija la intensidad del café pulsando la tecla  para un café medio, o la tecla  para un café fuerte.
- Pulse  para poner en marcha el modo automático. La tecla  se apaga y la tecla AUTO ON se ilumina.
- A la hora fijada comienza el ciclo y se enciende el indicador luminoso rojo.

E. DESCALCIFICACIÓN AUTOMÁTICA

Con el uso se acumulan parches de cal o sarro, lo que no es bueno para la refinada mecánica de este aparato y mucho menos para el café que adquiere un sabor duro y amargo. Por ello hay que descalcificar regularmente, única garantía de un café de calidad. La frecuencia de la descalcificación depende de la dureza del agua y de la frecuencia de uso.

- Su cafetera le dice cuándo hay que descalcificarla cuando el indicador luminoso correspondiente al lado de la tecla  parpadea durante el ciclo.
- Descalcifique la cafetera con un producto adecuado para este uso y siga las instrucciones del mismo.
- Pulse la tecla  y luego . El indicador luminoso de la descalcificación permanecerá encendido. La cafetera se encuentra ahora en modo de "descalcificación automática".
- Cuando termine el ciclo, sonará 5 veces la señal sonora.
- Suele ser suficiente un solo ciclo de descalcificación. Para verificarlo, pulse . Si el indicador de descalcificación no se enciende es que su cafetera está limpia. Pero si ese indicador se enciende, hay que repetir la operación de descalcificación.
- Cuando el aparato ya no tenga cal, hay que enjuagarlo con un ciclo completo: llenar al máximo el depósito de agua con agua fría (sin café ni filtro). Pulse  y deje correr el agua.

NOTA: La función de descalcificación anula todas las demás funciones. Si usted la toca por error y se pone en marcha la descalcificación, vuelva a pulsarla para restablecer las funciones anteriores.

6. SUGERENCIAS DE LOS CHEFS

- Para obtener un café todavía más sabroso, utilice café recién molido, que desplegará un mayor aroma durante la preparación.
- Para obtener un café ligeramente perfumado, coloque en la jarra canela en rama, vainilla, unas semillas de cardamomo...
- Es preferible no recalentar el café frío, pues se altera su sabor y pierde una parte de sus aromas.

7. LIMPIAR Y GUARDAR

- Use una esponja humedecida con agua jabonosa para limpiar el exterior de la máquina de café y después secar cuidadosamente.
- El portafiltros, la cucharita para medir cantidades, la jarra y su tapa pueden lavarse en el lavavajillas (únicamente en la bandeja superior).
- Con un trapo húmedo limpie la parte que hay debajo del portafiltros y la placa calentadora.
- No limpie el interior del depósito de agua para no dejar restos de tejido o de papel.
- No utilice esponjas ni productos abrasivos porque podrían dañar los revestimientos.

1. INSTRUÇÕES DE SEGURANÇA (TRADUÇÃO DAS INSTRUÇÕES ORIGINAIS)

LEIA ATENTAMENTE TODAS AS INSTRUÇÕES DE SEGURANÇA ANTES DE UTILIZAR O APARELHO!



- **CUIDADO:** Superfícies quentes.
- Não toque nas superfícies quentes.
- Deixe arrefecer o aparelho antes de o guardar.
- A temperatura das superfícies acessíveis pode ser elevada quando o aparelho está a funcionar.
- Utilize sempre água fria para preparar o café.
- Nunca toque na placa de aquecimento.
- Não remova o jarro de café durante mais de 30 segundos antes de terminar o ciclo a fim de evitar todo o risco de derramamento no filtro.
- Não coloque o aparelho sobre ou na proximidade de fontes de calor. Não utilize sobre superfícies termo-sensíveis ou na proximidade de materiais inflamáveis.
- Não deixe o cabo de alimentação pendurado na borda da bancada e evite qualquer contacto com a placa de aquecimento ou superfícies quentes.
- Não mergulhe o aparelho em água ou em qualquer outro líquido.
- Desligue sempre o aparelho depois de o utilizar e antes de limpar. Nunca deixe o aparelho em funcionamento sem vigilância. Puxe a ficha para desligar, nunca puxe pelo cabo.
- Não enrole o cabo de alimentação à volta do aparelho.
- O aparelho não se destina a ser operado por meio de temporizador externo ou de telecomando.
- Não utilize o aparelho se tiver caído ou se apresentar sinais visíveis de danos.
- Deixe imediatamente de utilizar o aparelho se o cabo de

alimentação estiver danificado.

- Se o cabo de alimentação estiver danificado, deve ser substituído pelo fabricante, pelo respectivo serviço de assistência técnica ou por uma pessoa igualmente qualificada a fim de evitar acidentes.
- O consumidor deverá abster-se de toda e qualquer tentativa de reparação.
- A utilização de acessórios não recomendados ou vendidos pela Cuisinart® pode ocasionar risco de incêndio, choque eléctrico ou lesão corporal.
- Este aparelho pode ser utilizado por crianças a partir dos 8 anos e por pessoas com capacidades físicas, sensoriais ou mentais diminuídas, ou sem experiência e conhecimento, desde que supervisionadas ou instruídas sobre o modo de emprego do aparelho em segurança e compreendam os riscos envolvidos. As crianças não devem brincar com o aparelho. A limpeza e a manutenção do aparelho não podem ser realizadas por crianças sem supervisão.
- Mantenha o aparelho e o cabo de alimentação fora do alcance de crianças com menos de 8 anos.
- Utilize este aparelho exclusivamente para preparar café, no respeito das instruções contidas no presente manual.
- Não utilize no exterior.
- Este aparelho destina-se apenas a uso doméstico e não deve ser utilizado em aplicações como áreas de cozinha reservadas ao pessoal em lojas, escritórios e outros ambientes de trabalho; casas agropecuárias; clientes em hotéis, motéis e similares; pequenos alojamentos turísticos.



ADVERTÊNCIA: Os sacos em polietileno contendo o produto ou a sua embalagem podem ser perigosos. Mantenha esses sacos fora do alcance dos bebés e das crianças.

Não use em berços, camas de criança, carrinhos nem parques para bebés. A película fina pode colar-se ao nariz e à boca e impedir a respiração. Um saco de plástico não é um brinquedo.



REEE - RESÍDUOS DE EQUIPAMENTOS ELÉCTRICOS E ELECTRÓNICOS EM FIM DE VIDA

No interesse de todos e de modo a participar activamente no esforço colectivo de protecção do ambiente e da saúde pública:

- Não elimine os produtos no lixo doméstico não separado.
- Os REEE (resíduos de equipamentos eléctricos e electrónicos) devem ser recolhidos separadamente.
- Utilize os sistemas de recolha e de reciclagem disponíveis na sua região para os REEE. Alguns materiais poderão assim ser reciclados, reutilizados ou recuperados.
- Garantindo que este produto é eliminado adequadamente, estará a contribuir para evitar potenciais consequências nefastas para o ambiente e a saúde pública devido às eventuais substâncias perigosas nele contidas.

Para obter mais informações sobre o modo de eliminação do aparelho, contacte o serviço local de recolha de lixo.

2. INTRODUÇÃO

Parabéns por ter comprado o Filter Coffee Maker da Cuisinart!

Há mais de 30 anos que o objectivo da Cuisinart é produzir o melhor em equipamento de cozinha. Todos os produtos da Cuisinart são concebidos para terem uma vida útil excepcionalmente longa, grande facilidade de utilização e um desempenho excelente dia após dia.

Para saber mais sobre os nossos produtos e descobrir ideias de receitas fantásticas, visite o site www.cuisinart.eu

3. CARACTERÍSTICAS

1. Tampa
2. Depósito de água
3. Filtro de água de carvão activado: elimina impurezas e odores. Coloca-se no porta-filtro.
4. Porta-filtro de água de carvão activado
5. Porta-filtro (não ilustrado)
6. Ecrã LCD, programável
7. Pannel de comando
8. Jarro de vidro com 1,8 l de capacidade equivalente a 12 chávenas
9. Placa de aquecimento
10. Medida para o café

4. UTILIZAÇÃO

Antes da primeira utilização ou depois de um período prolongado sem utilizar a máquina, encha o depósito com água fria até ao nível máximo (sem café nem filtro). Coloque o jarro no lugar, ligue a máquina premindo  e deixe correr a água.

Colocar o filtro de água de carvão activado

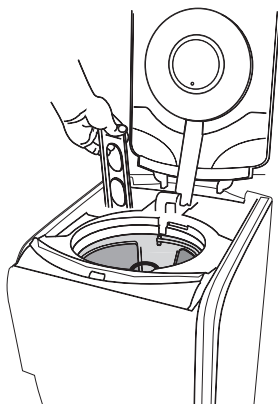











- Retire o filtro da embalagem de plástico e mergulhe-o em água da torneira fria durante 15 minutos.
- O porta-filtro está situado no interior do depósito de água, à esquerda. Retire o porta-filtro levantando-o.
- Puxe-o para si para abrir.
- Coloque o filtro no fundo do porta-filtro com a parte plana virada para cima. Preste atenção porque uma colocação incorrecta pode fazer com que se rasgue.
- Volte a colocar o porta-filtro no lugar.

NOTA: Substitua o filtro de 60 em 60 dias ou após 60 utilizações, e mais vezes se a água da torneira

for muito calcária. Os filtros de substituição podem ser comprados telefonando para o serviço de assistência ao cliente da Cuisinart ou em www.cuisinart.eu.

5. MODO DE EMPREGO

A. PAINEL DE COMANDO (Fig.1)

1. Interruptor de alimentação (ON/OFF)
2. Relógio com ecrã LCD: indicação da hora do dia e das horas programadas com as funções AUTO ON e AUTO OFF (hora de ligar e desligar automáticas).
3. Teclas das horas (HR) e minutos (MIN): para regular o relógio e indicar as horas de ligar e desligar automáticas.
4. Selector de intensidade: teclas  (café fraco) e  (café forte) que permitem seleccionar a intensidade aromática preferida. A intensidade pré-definida é .
5. Tecla **AROMA** : otimiza a temperatura quando preparar pequenas quantidades de café. Para menos de 5 chávenas.
6. Tecla de descalcificação com luz piloto  : a luz piloto acende-se quando é necessário descalcificar a máquina. A tecla selecciona o ciclo de descalcificação.
7. Temperatura da placa de aquecimento  : 3 níveis de temperatura para manter o café quente no jarro: ,  ou .
8. Selector de funções:
 - a. PROG: para programar a hora de ligação automática.
 - b. AUTO ON: função para ligar automaticamente numa hora escolhida em modo PROG.
 - c. AUTO OFF: função para desligar automaticamente até 38 minutos depois de terminar o ciclo de preparação do café em modo PROG.
 - d. Tecla  : para começar imediatamente o ciclo de preparação do café.
 - e. Tecla  : para marcar a hora da máquina.

N.B. A saída do café interrompe-se assim que o jarro é retirado da placa de aquecimento de modo que possa servir uma chávena a meio do ciclo de preparação do café.



B. MARCAR A HORA

- Coloque o selector de função na posição .
- Prima e mantenha pressionadas as teclas HR ou MIN até a indicação ficar intermitente. Pressione as teclas HR ou MIN para fazer desfilarem os números. Quando estes deixarem de piscar, a hora está marcada.



NOTA: Se ultrapassar o número 12, aparece no ecrã LCD a indicação "PM" para marcar a hora entre o meio-dia e a meia-noite. Quando não aparece esta indicação, a hora marcada corresponde ao intervalo entre a meia-noite e o meio-dia ("AM").

C. UTILIZAÇÃO SEM PROGRAMAÇÃO

- Encha o depósito com água fria em função do número de chávenas desejadas (veja a escala graduada no interior do depósito).
- A escala graduada representa o número de chávenas obtido. A diferença entre esta escala e as marcas no depósito de água deve-se à quantidade de água que é absorvida pelo café durante o ciclo de preparação.

- Coloque um filtro de papel n.º 4 no porta-filtro. Deite a quantidade desejada de café moído no filtro. Utilize uma medida por chávena. Esta dose média pode ser ajustada ao seu gosto.
- Feche a tampa. Confirme que a jarra de café está correctamente colocada sobre a placa de aquecimento antes de ligar a máquina de café.
- Seleccione a intensidade do café premindo a tecla  para café fraco ou a tecla  para café forte.
- Coloque o selector de função em .

N.B. Para menos de 5 chávenas, coloque o selector de função em  e depois prima a tecla **AROMA** .

- Prima . A luz piloto vermelha acende-se e começa o ciclo de preparação do café. O final do ciclo de preparação do café é indicado por 5 sinais sonoros.
- Prima  para desligar a máquina. A luz piloto vermelha apaga-se.





D. PROGRAMAÇÃO AUTOMÁTICA

- Coloque o selector de função em PROG. Os números piscam 5 vezes e depois param.
- Prima e mantenha pressionadas as teclas HR ou MIN até a indicação ficar intermitente. Pressione as teclas HR ou MIN para fazer desfilir os números. Quando estes deixarem de piscar, a hora está marcada.
- Coloque o selector de função em AUTO OFF. Os números piscam 5 vezes e depois param.
- Prima e mantenha pressionadas as teclas HR ou MIN até a indicação ficar intermitente. Depois, pressione as teclas HR ou MIN para fazer desfilir os números. Quando estes deixarem de piscar, a hora está marcada.

N.B. A duração máxima para desligar a máquina de café é de 38 minutos.





- Coloque o selector de função em AUTO ON. A hora actual é indicada.

N.B. Para menos de 5 chávenas, coloque o selector de função em e depois prima a tecla **AROMA** .

- Seleccione a intensidade do café premindo a tecla  para café fraco ou a tecla  para café forte.
- Prima  para activar a programação automática. A tecla  apaga-se e a tecla AUTO ON acende-se.
- Na hora programada, começa o ciclo de preparação do café e a luz piloto vermelha acende-se.

E. DESCALCIFICAÇÃO AUTOMÁTICA

Após um tempo de utilização, é possível que se verifique acumulação de depósitos calcários. Estes danificam os mecanismos do aparelho e dão ao café um gosto acre e amargo. Aconselha-se, por isso, a descalcificação periódica do aparelho para garantir um café de boa qualidade. A frequência da descalcificação depende da dureza da água e da regularidade da utilização.

- Quando a máquina de café precisa de ser descalcificada, a luz piloto da descalcificação situada ao lado da tecla  fica intermitente quando ligar a máquina.
- Descalcifique a máquina de café com um produto adequado, no respeito das instruções do fabricante.
- Prima a tecla  e prima . A luz piloto da descalcificação permanece acesa. A máquina de café está agora em modo de “descalcificação automática”.
- Quando o ciclo termina, ouvem-se 5 sinais sonoros.
- Geralmente, um único ciclo de descalcificação é suficiente. Prima  para verificar se a luz

piloto de descalcificação continua intermitente. Se a luz não se acender, a máquina de café está descalcificada. No caso contrário, repita a operação.

- Após a descalcificação, enxague efectuando um ciclo completo com água fresca: encha o depósito até ao nível máximo com água fresca fria (sem café nem filtro). Prima  e deixe a água correr.

NOTA: Ao premir a tecla de descalcificação todas as outras funções são anuladas. Se a premir inadvertidamente, pressione-a novamente para restabelecer as funções precedentes da máquina de café.

6. DICAS E SUGESTÕES

- Para um café ainda mais saboroso, use café acabado de moer, que desenvolverá mais sabor e aroma durante o ciclo de preparação.
- Para um café ligeiramente perfumado, coloque, por exemplo, um pau de canela, sementes de baunilha ou de cardamomo no jarro de café.
- É preferível não voltar a aquecer o café frio. O reaquecimento altera o gosto e uma parte do aroma.

7. LIMPEZA E ARMAZENAMENTO

- Para limpar o exterior da máquina de café, utilize uma esponja húmida com água e detergente suave e depois seque bem.
- O porta-filtro, a medida, o jarro de café e a tampa podem ir à máquina de lavar loiça (apenas no tabuleiro superior).
- Limpe a placa de aquecimento e a zona por baixo do porta-filtro com um pano húmido.
- Não seque o interior do depósito de água com um pano para não deixar eventuais resíduos (cotão).
- Não use esponjas ou produtos abrasivos que possam danificar o revestimento.

1. INSTRUKCJE BEZPIECZEŃSTWA (TŁUMACZENIE ORYGINALNEJ INSTRUKCJI OBSŁUGI)

PRZED UŻYCIEM URZĄDZENIA DOKŁADNIE PRZECZYTAĆ
PONIŻSZE PRZEPISY BEZPIECZEŃSTWA!



- **UWAGA!** Bardzo gorąca powierzchnia.
- Nigdy nie dotykaj gorących powierzchni.
- Przed schowaniem pozostaw urządzenie do wystygnięcia.
- Temperatura powierzchni kontaktowych może być wysoka, gdy urządzenie pracuje.
- Zawsze używaj zimnej wody do przygotowania kawy.
- Nigdy nie dotykaj płyty grzejącej.
- Nie wyjmuj dzbanka na więcej niż 30 sekund przed końcem cyklu, aby uniknąć ryzyka przelania przez filtr.
- Nie stawiaj urządzenia na urządzeniu grzewczym lub w jego pobliżu. Nie stosuj na powierzchniach wrażliwych na ciepło lub w pobliżu łatwopalnych materiałów.
- Nie pozwól, aby przewód wystawał za krawędź blatu i nie dopuszczaj do zetknięcia go z gorącymi powierzchniami.
- Nie zanurzaj urządzenia w wodzie ani w żadnym innym płynie.
- Zawsze odłączaj urządzenie po użyciu i przed myciem go. Nigdy nie pozostawiaj go podłączonego bez nadzoru. Aby go odłączyć, pociągaj za wtyczkę, a nigdy za przewód.
- Nigdy nie owijaj przewodu wokół urządzenia.
- Urządzenie nie jest przeznaczone do obsługi za pomocą zewnętrznego timera lub osobnego systemu zdalnego sterowania.
- Nie używaj urządzenia, jeśli upadło lub nosi widoczne ślady uszkodzenia.
- W przypadku uszkodzenia przewodu zasilającego natychmiast przerwij użytkowanie urządzenia.
- Jeśli kabel zasilający jest uszkodzony, musi go wymienić

producent, serwis posprzedażny lub osoby o podobnych kwalifikacjach, aby uniknąć niebezpieczeństwa.

- Użytkownik nie powinien naprawiać urządzenia sam.
- Każde użycie akcesoriów niezalecanych lub niesprzedawanych przez Cuisinart® może spowodować pożar, porażenie prądem i ryzyko obrażeń.
- Z tego urządzenia mogą korzystać dzieci w wieku co najmniej 8 lat oraz osoby o ograniczonych zdolnościach fizycznych, sensorycznych lub umysłowych lub osoby bez doświadczenia i wiedzy, jeśli są pod nadzorem lub jeśli udzielone im zostały wskazówki dotyczące bezpiecznego użytkowania urządzenia i jeśli rozumieją one ryzyka z nim związane. Dzieci nie powinny bawić się urządzeniem. Czyszczenie i konserwacja urządzenia nie mogą być przeprowadzane przez dzieci pozostające bez nadzoru.
- Przechowuj urządzenie i jego przewód zasilający poza zasięgiem dzieci poniżej 8 roku życia.
- Używaj urządzenia wyłącznie do przygotowywania kawy, według wskazówek zawartych w tej instrukcji.
- Nie używaj go na otwartych przestrzeniach.
- Urządzenie jest przeznaczone wyłącznie do użytku domowego i nie jest przeznaczone do użytku w kuchniach pracowników w sklepach, biurach i innych miejscach pracy, gospodarstwach, przez klientów hoteli, moteli i innych miejsc mieszkalnych, obiektów noclegowych, pokoiów gościnnych.



UWAGA: Torebki polietylenowe zawierające produkt lub jego opakowanie mogą być niebezpieczne. Torebki należy przechowywać w miejscu niedostępnym dla dzieci.

Nie wykorzystywać ich do kołysek, łóżeczek dziecięcych, wózków lub kocy dla dzieci. Cienka folia może przykleić się do nosa lub ust i uniemożliwić oddychanie. Torebka nie jest zabawką.



WEEE - DYREKTYWA W SPRAWIE ZUŻYTEGO SPRZĘTU ELEKTRYCZNEGO I ELEKTRONICZNEGO

W interesie wszystkich oraz aby aktywnie uczestniczyć w ochronie środowiska i zdrowia publicznego:

- Nie wyrzucać urządzeń ze zwykłymi, niesegregowanymi odpadami.
- WEEE (zużyty sprzęt elektryczny i elektroniczny) należy poddawać selektywnej zbiórce.
- Skorzystać z systemu odzyskiwania i zbiórki WEEE w swoim regionie. W ten sposób niektóre materiały można poddać recyklingowi, ponownie wykorzystać lub odzyskać.
- Zapewniając prawidłową utylizację produktu, pomożesz zapobiec potencjalnym, negatywnym skutkom dla środowiska i zdrowia publicznego ze względu na zawarte w nim substancje niebezpieczne.

Aby uzyskać szczegółowe informacje na temat utylizacji tego produktu, prosimy o kontakt z lokalną firmą zajmującą się przetwarzaniem odpadów z gospodarstw domowych.

2. WSTĘP

Gratulujemy zakupu Ekspresu do kawy z filtrem Cuisinart!

Cuisinart produkuje wysokiej klasy sprzęt kuchenny od ponad 30 lat. Wszystkie produkty Cuisinart wyróżniają się wyjątkowo długą żywotnością i są zaprojektowane tak, aby oferować doskonałą wydajność i łatwość użytkowania na co dzień.

Aby dowiedzieć się więcej o naszych produktach lub odkryć nasze przepisy, odwiedź naszą stronę internetową www.cuisinart.eu.

3. SPECYFIKACJA PRODUKTU (patrz okładka)

- 1. Przykrywka**
- 2. Zbiornik na wodę**
- 3. Filtr węglowy do wody do usuwania zanieczyszczeń i zapachów. Do włożenia do komory na filtr.**
- 4. Uchwyt filtra węglowego do wody**
- 5. Uchwyt filtra (nie pokazano)**

6. Ekran LCD do programowania z 24-godzinnym wyprzedzeniem
7. Panel sterowania
8. Dzbanek: pojemność 1,8 litra kawy, co odpowiada 12 filiżankom
9. Płyta grzejąca
10. Miarka

4. PRZED PIERWSZYM UŻYCIEM

Przed pierwszym uruchomieniem lub po dłuższym nieużywaniu napełnij zbiornik zimną wodą do maksymalnego poziomu (nie wsypując kawy i nie wkładając filtra). Ustaw dzbanek na swoim miejscu, włącz urządzenie, naciskając i poczekaj, aż woda spłynie.

Wkładanie filtra węglowego do wody



- Usuń plastikową otoczkę z filtra i zanurz go na 15 minut w zimnej wodzie.
- Komora na filtr znajduje się po lewej stronie ekspresu do kawy. Wyjmij uchwyt filtra węglowego do wody.
- Pociągnij komorę filtra do siebie, aby ją otworzyć.
- Umieść filtr w dolnej części komory płaską częścią do góry i zamknij go. Uwaga! Niewłaściwe umieszczenie filtra może spowodować rozerwanie go.
- Wsuń komorę z powrotem na swoje miejsce.







UWAGA: Wymieniaj filtr do wody co 60 dni, po 60 użyciach lub częściej, jeśli masz twardą wodę. Wymienne filtry możesz kupić telefonicznie u działu obsługi klienta Cuisinart lub na stronie www.cuisinart.eu.

5. UŻYWANIE

A. PANEL STEROWANIA (Fig.1)

1. Włącznik/wyłącznik
2. Zegar z ekranem LCD: wyświetlanie godziny i czasu zaprogramowanego za pomocą funkcji

AUTO ON i AUTO OFF (automatyczne uruchamianie i zatrzymywanie).

3. Przyciski godzina (HR) i minuty (MIN): ustawianie zegara i godziny automatycznego rozpoczęcia lub zakończenia.
4. Przełącznik intensywności: przyciski  (kawa średnio mocna) i  (kawa mocna) służące do wybrania intensywności kawy. Domyślna intensywność to .
5. Przycisk **AROMA**: optymalizuje aromat w przypadku małych ilości kawy, zapewniając jednocześnie idealną temperaturę. Używaj w przypadku przygotowania mniej niż 5 filiżanek.
6. Przycisk odkamieniania z kontrolką odkamieniania : lampka kontrolna zapala się, gdy konieczne jest odkamienianie. Przycisk wykorzystuje określony cykl odkamieniania.
7. Temperatura płyty grzejącej : 3 możliwe temperatury, aby płyn w dzbanku był cały czas ciepły: I, II oraz III.
8. Wybieranie funkcji:
 - a. PROG: ustawianie godziny automatycznego rozpoczęcia.
 - b. AUTO ON: funkcja automatycznego uruchamiania o godzinie wybranej w trybie PROG.
 - c. AUTO OFF: funkcja automatycznego zatrzymania do 38 minut po przygotowaniu kawy w trybie PROG.
 - d. Przycisk : rozpoczęcie przygotowania kawy.
 - e. Przycisk : ustawienie godziny wyświetlanej na ekspresie do kawy.

UWAGA: Przepływ kawy jest automatycznie przerywany, gdy dzbanek zostanie wyjęty z płyty grzejnej. W ten sposób można nalać sobie filiżankę kawy już w momencie, gdy tylko połowa całej kawy jest zaparzona.

B. USTAWIENIE CZASU



- Ustaw przełącznik funkcji w pozycji .
- Naciśnij i przytrzymaj przycisk HR lub MIN, aż wyświetlacz zacznie migać. Naciskaj HR lub MIN, aby przewijać cyfry. Gdy cyfry przestaną migać, godzina jest zapisana.

UWAGA: Gdy liczba 12 zostanie przekroczona, pojawią się litery „PM” i będzie można ustawić godzinę w zakresie od południa do północy. Gdy litery „PM” się nie pojawiają, oznacza to, że ustawiana godzina jest w zakresie od północy do południa.



C. UŻYWANIE BEZ PROGRAMOWANIA

- Napełnij zbiornik ilością zimnej wody odpowiadającą liczbie filiżanek kawy, które chcesz uzyskać (według podziałki na zbiorniku).

UWAGA: Podziałka na dzbanku przedstawia liczbę uzyskanych filiżanek kawy. Różnica między tą skalą a skalą w zbiorniku wody odpowiada ilości wody pochłoniętej przez fusy.

- Umieść filtr nr 4 w uchwycie filtra. Wsyp zmieloną kawę do filtra. Przewidź jedną miarkę kawy do przygotowania jednej filiżanki. Ta uśredniona doza może być dostosowana według mocy kawy, którą chcesz uzyskać.
- Załóż przykrywkę. Przed włączeniem urządzenia upewnij się, że dzbanek jest prawidłowo umieszczony na płycie grzejącej.
- Wybierz intensywność kawy, naciskając przycisk , by uzyskać kawę średnio mocną lub przycisk , by uzyskać mocną kawę.
- Ustaw przełącznik funkcji w pozycji .

UWAGA: W przypadku przygotowywania mniej niż 5 filiżanek ustaw przełącznik funkcji w pozycji , a następnie naciśnij przycisk **AROMA**.

- Naciśnij . Zapala się czerwona lampka kontrolna i rozpoczyna się cykl. Sygnał dźwiękowy rozbrzmiewa 5 razy po zakończeniu cyklu.
- Naciśnij , aby wyłączyć urządzenie. Centralna czerwona lampka kontrolna gaśnie.





D. PROGRAMOWANIE AUTOMATYCZNE

- Ustaw przełącznik funkcji w pozycji PROG. Cyfry migają 5 razy, a następnie zatrzymują się.
- Naciśnij i przytrzymaj przyciski HR lub MIN, aż wyświetlacz zacznie migać. Naciskaj HR lub MIN, aby przewijać cyfry. Gdy cyfry przestaną migać, godzina jest zapisana.
- Ustaw przełącznik funkcji na AUTO OFF. Cyfry migają 5 razy, a następnie zatrzymują się.
- Naciśnij i przytrzymaj przycisk HR lub MIN, aż wyświetlacz zacznie migać. Naciskaj HR lub MIN, aby przewijać cyfry. Gdy cyfry przestaną migać, godzina jest zapisana.

UWAGA: Maksymalny czas opóźnionego wyłączenia wynosi 38 minut.





- Ustaw przełącznik funkcji na AUTO ON. Wyświetlana jest godzina ustawiona na ekspresie do kawy.

UWAGA: W przypadku przygotowywania mniej niż 5 filiżanek naciśnij przycisk **AROMA** .

- Wybierz intensywność kawy, naciskając przycisk , by uzyskać kawę średnio mocną lub przycisk , by uzyskać mocną kawę.
- Naciśnij , aby włączyć tryb automatyczny. Przycisk  gaśnie i zapala się przycisk AUTO ON.
- Cykl rozpoczyna się o ustawionej godzinie. Zapala się wówczas czerwona lampka kontrolna.

E. AUTOMATYCZNE ODKAMINIENIE

W miarę, jak użytkujesz urządzenie, tworzy się na nim osad kamienny. Osad kamienny wpływa negatywnie na działanie tego precyzyjnego mechanizmu i nadaje kawie twardy i gorzki smak. Dlatego urządzenie musi być regularnie odkamieniane, co zagwarantowuje dobrą kawę. Częstotliwość odkamieniania zależy od twardości wody i częstotliwości użytkowania.

- Jeśli ekspres do kawy wymaga odkamieniania, obok przycisku  zaświeci się wskaźnik odkamieniania i będzie migał podczas cyklu.
- Odkamieniaj ekspres do kawy przewidzianym do tego celu preparatem i postępuj zgodnie z dołączoną do niego instrukcją.
- Naciśnij przycisk  i naciśnij . Kontrolka odkamieniania pozostaje zapalona. Ekspres do kawy znajduje się teraz w trybie „Automatyczne odkamienianie”.
- Po zakończeniu cyklu sygnał dźwiękowy rozlegnie się 5 razy.
- Na ogół wystarcza przeprowadzić jeden cykl odkamieniania. Aby to sprawdzić, naciśnij . Jeśli wskaźnik odkamieniania nie zapala się, urządzenie jest odkamienione. Jeśli lampka zaświeci się, powtórz proces usuwania kamienia.
- Gdy urządzenie jest już odkamienione, przepłucz je, wykonując pełny cykl. W tym celu napełnij zbiornik zimną wodą do maksymalnego poziomu (nie wsypując kawy i nie wkładając filtra). Naciśnij  i poczekaj, aż woda spłynie.

UWAGA: Funkcja odkamieniania dezaktywuje wszystkie inne ewentualnie włączone opcje. Jeśli przycisk został wciśnięty niechący, naciśnij go jeszcze raz, aby przywrócić poprzednie ustawienia.

6. RADY SZEFÓW KUCHNI

- Aby uzyskać jeszcze smaczniejszą kawę, wybierz świeżo zmieloną kawę, która jeszcze lepiej odda swój aromat podczas przygotowywania.
- Aby uzyskać lekko perfumowaną kawę, włóż do dzbanka laskę cynamonu, nieco wanilii, ziarno kardamonu itp.
- Lepiej jest nie podgrzewać wystygłej kawy, gdyż jej smak zmienia się i traci ona część aromatów.

7. CZYSZCZENIE I PRZECHOWYWANIE

- Użyj gąbki nasączonej wodą z mydłem, aby wyczyścić zewnętrzną stronę ekspresu do kawy, a następnie dokładnie wysusz.
- Uchwyt filtra, miarkę, dzbanek i pokrywkę można myć w zmywarce do naczyń (wyłącznie w górnym koszu).
- Wytrzyj wilgotną szmatką część znajdującą się pod uchwytem filtra oraz płytę grzejącą.
- Nie wycieraj wnętrza zbiornika wody, aby uniknąć pozostawiania resztek materiału lub papieru.
- Nie używaj gąbek ani produktów ściernych, które mogłyby uszkodzić powłokę urządzenia.

1. ПРАВИЛА БЕЗОПАСНОСТИ (ПЕРЕВОД ОРИГИНАЛЬНЫХ ИНСТРУКЦИЙ)

ПРЕЖДЕ ЧЕМ ИСПОЛЬЗОВАТЬ ЭЛЕКТРОПРИБОР, ВНИМАТЕЛЬНО ПРОЧИТЕ ДАННЫЕ ПРАВИЛА БЕЗОПАСНОСТИ!



- **ВНИМАНИЕ:** Очень горячая поверхность!
- Никогда не прикасайтесь к горячим поверхностям.
- Дайте прибору остыть прежде, чем убрать его на хранение.
- В процессе функционирования прибора его открытые поверхности могут очень сильно нагреваться.
- Для приготовления кофе используйте только холодную воду.
- Никогда не прикасайтесь к нагревательной пластине.
- В процессе приготовления кофе не снимайте кувшин более чем на 30 секунд, чтобы избежать переполнения фильтра.
- Не ставьте кофеварку на нагревательные приборы или рядом с ними. Не пользуйтесь кофеваркой на поверхности, чувствительной к нагреву, либо рядом с легковоспламеняющимися материалами.
- Шнур питания не должен свешиваться со стола или со столешницы; не допускайте соприкосновения шнура с горячими поверхностями.
- Не погружайте электроприбор в воду или иную жидкость.
- Закончив пользоваться прибором, либо перед уходом за ним, обязательно отключите прибор от сети. Не оставляйте без присмотра включенный в сеть электроприбор. Отключайте прибор от сети, потянув за вилку, но ни в коем случае за шнур.
- Никогда не накручивайте шнур вокруг прибора.
- Электроприбор не предназначен для включения с помощью внешнего таймера или пульта дистанционного

управления.

- Не пользуйтесь прибором, если он падал, либо если на нем есть видимые следы повреждений.
- При повреждении электрического шнура немедленно прекратите пользоваться прибором.
- Во избежание возможной опасности замена поврежденного шнура может осуществляться только изготовителем прибора, гарантийной службой или лицами соответствующей квалификации.
- Никакие виды ремонта не должны производиться пользователем.
- Использование аксессуаров, не рекомендуемых или не продаваемых компанией Cuisinart®, может вызвать пожар, поражение электрическим током или стать причиной травм.
- Данный электроприбор может использоваться детьми в возрасте от 8 лет и старше, лицами с ограниченными физическими, сенсорными или умственными способностями, либо с недостатком опыта или знаний, но только в том случае, если они находятся под надлежащим наблюдением, либо при условии, что им были даны инструкции по безопасному использованию электроприбора, и связанные с этим использованием риски были ими поняты. Дети не должны использовать прибор как игрушку. Уход за электроприбором и его обслуживание не могут производиться детьми без надлежащего наблюдения.
- Храните электроприбор и его шнур в местах, недоступных для детей в возрасте до 8 лет.
- Пользуйтесь данным прибором исключительно для приготовления кофе, следуя рекомендациям, изложенным в настоящем руководстве.
- Не пользуйтесь прибором вне помещений.

- Данный электроприбор предназначен исключительно для домашнего использования. Прибор не предназначен для эксплуатации в следующих условиях: на кухнях коллективного пользования для персонала офисов, магазинов или в любой другой профессиональной среде; в гостевых домах на фермах. Прибор также не предназначен для использования клиентами гостиниц, мотелей и других учреждений проживания, типа гостевых комнатах.



ВНИМАНИЕ: Полиэтиленовые пакеты, в которые уложен прибор или его упаковка, могут представлять собой опасность. Держите пакеты в местах, недоступных младенцам и детям.

Не пользуйтесь пакетами в колыбелях, детских кроватках, колясках или манежах для детей. Пленка может приклеиться к носу и ко рту и воспрепятствовать дыханию. Пакет не игрушка.



ОЭЭО – УТИЛИЗАЦИЯ ОТХОДОВ ЭЛЕКТРОННОГО И ЭЛЕКТРИЧЕСКОГО ОБОРУДОВАНИЯ ПО ОКОНЧАНИИ СРОКА СЛУЖБЫ

В общих интересах и с целью активного участия в защите окружающей среды и здоровья населения:

- Не выбрасывайте ваши электроприборы с несортируемыми бытовыми отходами.
- Отходы электронного и электрического оборудования (ОЭЭО) должны собираться отдельно.
- Используйте существующие в вашем регионе системы возврата оборудования с истекшим сроком службы и системы сбора ОЭЭО. Таким образом, некоторые материалы могут быть переработаны, использованы повторно или рекуперированы.
- Сделав все необходимое, чтобы данное изделие было

утилизировано соответствующим образом, вы можете избежать потенциальных пагубных последствий для окружающей среды и здоровья населения, связанных с возможным содержанием в приборе опасных веществ.

Для получения более подробной информации об утилизации данного изделия обратитесь, пожалуйста, в местную службу переработки бытовых отходов.

2. ВСТУПЛЕНИЕ

Поздравляем Вас с приобретением капельной кофеварки Cuisinart®!

Компания Cuisinart® изготавливает высококачественное кухонное оборудование в течение более 30 лет. Всей продукции Cuisinart® присуща исключительная долговечность, благодаря своей концепции она проста в использовании и каждодневно демонстрирует свои выдающиеся эксплуатационные качества.

Чтобы поближе ознакомиться со всеми нашими изделиями и с идеями рецептов, посетите сайт www.cuisinart.eu

3. ХАРАКТЕРИСТИКИ И КОМПЛЕКТАЦИЯ ИЗДЕЛИЯ

(см. обложку)

1. Крышка
2. Резервуар для воды
3. Угольный фильтр для воды: для устранения загрязнений и неприятных запахов. Вставляется в отделение для фильтра
4. Держатель угольного фильтра для воды
5. Держатель для фильтра (не показан на иллюстрации)
6. Жидкокристаллический экран, программируемый за сутки
7. Панель управления
8. Кувшин вместимостью 1.8 л, или 12 чашек кофе
9. Нагревательная пластина
10. Мерная ложка

4. ПЕРЕД ПЕРВЫМ ИСПОЛЬЗОВАНИЕМ

Перед тем, как впервые воспользоваться электроприбором, либо после того, как вы долгое время не пользовались им, заполните резервуар холодной водой до максимальной отметки. Не насыпайте кофе и не устанавливайте фильтр. Установите на место кувшин для кофе и включите кофеварку, нажав на кнопку : дайте воде перелиться в кувшин.

Как вставить угольный фильтр для воды

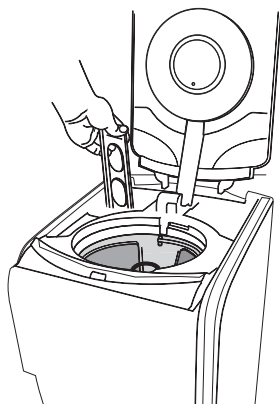











- Снимите с фильтра пластиковую упаковку. Замочите фильтр в холодной воде в течение 15 минут.
- Отделение для установки угольного фильтра расположено в кофеварке слева. Достаньте держатель для угольного фильтра.
- Чтобы открыть отделение для фильтра, потяните его на себя.
- Установите фильтр внизу отделения плоской стороной вверх и закройте отделение для фильтра. Будьте внимательны: если вы неправильно установите фильтр, он может порваться.
- Вставьте на свое место отделение для фильтра.

ПРИМЕЧАНИЕ: Угольный фильтр для воды следует менять каждые 60 дней, либо после 60 использований. По вопросу приобретения угольных фильтров для воды свяжитесь с компанией Cuisinart® по телефону либо через сайт [sur www.cuisinart.eu](http://www.cuisinart.eu)

5. РУКОВОДСТВО ПО ЭКСПЛУАТАЦИИ

А. ПАНЕЛЬ УПРАВЛЕНИЯ (Fig.1)

1. Переключатель On/Off (вкл./выкл.)
2. Циферблат с жидкокристаллическим экраном: показывает текущее время и запрограммированное время автоматического включения и выключения AUTO ON и AUTO OFF
3. Кнопки HR (часы) и MIN (минуты) для настройки часов и таймера – момента автоматического включения и выключения прибора.
4. Выбор крепости кофе: кнопка  (кофе средней крепости) и кнопка  (крепкий кофе). Настройка крепости кофе по умолчанию - .
5. Кнопка **АРОМА** : дает возможность оптимизировать аромат при приготовлении небольшого количества кофе, гарантируя его оптимальную температуру. Рекомендуется использовать при приготовлении менее 5 чашек кофе.
6. Кнопка очистки от накипи со световым индикатором  : световой индикатор загорается, когда необходимо очистить прибор от накипи. С помощью данной кнопки запускается специальный цикл очистки прибора от накипи.

7. Температура нагревательной пластины  : для поддержания нагрева кувшина с кофе предусмотрены 3 настройки температуры: ,  и  .
8. Переключение функций:
- PROG : режим выбора времени автоматического включения прибора
 - AUTO ON : функция автоматического включения в заданный момент времени в режиме PROG
 - AUTO OFF : функция автоматической остановки прибора по окончании приготовления кофе (возможная настройка до 38 минут) в режиме PROG.
 - Кнопка  : начать приготовление кофе
 - Кнопка  : настройка часов кофеварки

Н.В.: Когда вы снимаете кувшин с нагревательной пластины, кофе перестает течь; таким образом, вы можете налить из кувшина чашку кофе, даже если процесс варки еще не полностью завершился.

В. НАСТРОЙКА ВРЕМЕНИ



- Поверните регулятор функций в положение 
- Нажмите кнопку HR или MIN и удерживайте ее в нажатом положении до тех пор, пока цифры не начнут мигать. С помощью кнопок HR или MIN выберите настройку времени. Когда цифры перестали мигать, это означает, что часы настроены.

ОБРАТИТЕ ВНИМАНИЕ: Когда настройка продолжается после цифры 12, появляются буквы «PM», обозначающие время от обеда до полуночи. Если никакие буквы не высвечиваются, это означает утреннее время - от полуночи до обеда.



С. КАК ПОЛЬЗОВАТЬСЯ ПРИБОРОМ БЕЗ ПРОГРАММИРОВАНИЯ

- Налейте холодную воду в резервуар в зависимости от количества чашек кофе, которое вы хотите приготовить (ориентируйтесь на градуированную шкалу внутри резервуара).

ПРИМЕЧАНИЕ: Градуировка на кувшине для кофе указывает количество полученных чашек. Разница между шкалой на кувшине и на резервуаре для воды объясняется количеством воды, впитавшейся в молотый кофе.

- Вставьте фильтр №4 в держатель для фильтра. Насыпьте в фильтр молотый кофе, воспользовавшись мерной ложкой, из расчета одна ложка на чашку кофе. Вы можете увеличить или уменьшить дозировку в зависимости от желаемой крепости кофе.
- Закройте крышку. Прежде чем включить прибор, проверьте, правильно ли установлен кувшин на нагревательной пластине.
- Выберите крепость кофе, нажав на соответствующую кнопку: на кнопку  для кофе средней крепости, на кнопку  для крепкого кофе.
- Установите переключатель функций в положение 

Н.В.: для приготовления менее 5 чашек установите переключатель функций в положение  и затем нажмите на кнопку **AROMA** .

- Нажмите на кнопку  : загорится красный световой сигнал, и начнется процесс приготовления кофе. В конце цикла раздастся 5-кратный звуковой сигнал.
- Чтобы выключить прибор, нажмите на кнопку  : красный световой сигнал погаснет.





D. ПРОГРАММИРОВАНИЕ ТАЙМЕРА

- Установите переключатель функций в положение PROG: цифры мигнут 5 раз, затем перестанут мигать.
- Нажмите на кнопку HR или MIN и удерживайте ее в нажатом положении до тех пор, пока цифры не начнут мигать. После этого нажимайте на кнопку HR или MIN, пока на экране не высветится нужная вам цифра. Когда цифры перестают мигать, время начала цикла запрограммировано.
- Установите переключатель функций в положение AUTO OFF: цифры мигнут 5 раз, затем перестанут мигать.
- Нажмите на кнопку HR или MIN и удерживайте ее в нажатом положении до тех пор, пока цифры не начнут мигать. Нажимайте на кнопку HR или MIN, пока на экране не высветится нужная вам цифра. Когда цифры перестают мигать, время выключения прибора запрограммировано.

N.B.: Максимальное время отсрочки выключения прибора – 38 минут.





- Установите переключатель функций в положение AUTO ON. На экране высветится текущее время.

N.B.: Для приготовления менее 5 чашек нажмите на кнопку **AROMA** .

- Выберите крепость кофе, нажав на кнопку  для кофе средней крепости, на кнопку  для крепкого кофе.
- Нажмите на кнопку , чтобы включить автоматический режим. Кнопка  погаснет, и загорится кнопка AUTO ON.
- В запрограммированное время начнется цикл приготовления кофе и загорится красный световой сигнал.

E. АВТОМАТИЧЕСКАЯ ОЧИСТКА ОТ НАКИПИ

По мере использования кофеварки в приборе образуется накипь. Накипь плохо сказывается на функционировании тонкой механики и придает кофе жесткий и горький привкус. Чтобы гарантировать приготовление вкусного кофе, прибор следует регулярно очищать от накипи. Регулярность очистки зависит от жесткости используемой воды и частоты использования кофеварки.

- Когда кофеварку необходимо очистить от накипи, при включении кофеварки рядом с символом  начинает мигать световой сигнал.
- Используйте препарат для очистки от накипи в соответствии с инструкцией по его применению.
- Нажмите на кнопку  и на кнопку  . Световой индикатор очистки от накипи останется гореть. Кофеварка настроена в режиме «автоматическая очистка от накипи».
- По окончании цикла очистки раздастся 5-кратный звуковой сигнал.
- Обычно одного цикла бывает достаточно для очистки кофеварки от накипи. Проверьте состояние прибора, нажав на кнопку  . Если световой индикатор «очистка от накипи» не загорается, значит, прибор очищен. Если световой датчик загорелся, повторите процедуру очистки от накипи.
- После очистки прибора от накипи его следует промыть, дав отработать полный цикл: заполните резервуар холодной водой до максимальной отметки (не устанавливая фильтр и не насыпая кофе). Нажмите на кнопку  и дайте воде перелиться в кувшин для кофе.

ПРИМЕЧАНИЕ: Функция «очистка от накипи» отключает все остальные функции. Если вы случайно нажали на эту кнопку, нажмите на нее еще раз, чтобы вернуться к предыдущим настройкам.

6. ПОЛЕЗНЫЕ СОВЕТЫ

- Чтобы сваренный кофе был еще вкуснее, предпочтительно засыпать в кофеварку свежемолотый кофе, аромат которого еще больше раскроется в процессе приготовления.
- Чтобы приготовить ароматизированный кофе, добавьте в кувшин палочку корицы, ванили или зернышко кардамона...
- Остывший кофе не рекомендуется подогревать: его вкус ухудшается, а аромат утрачивается.

7. УХОД И ХРАНЕНИЕ

- Губкой, смоченной в мыльном растворе, протрите кофеварку снаружи и затем насухо вытрите ее.
- Держатель для фильтра, мерную ложку, кувшин и крышку можно мыть в посудомоечной машине (только в верхней корзине).
- Протрите влажной тканью нагревательную пластину и поверхность под держателем фильтра.
- Не протирайте изнутри резервуар для воды, чтобы не оставить в нем ворсинки ткани или кусочки бумажной салфетки.
- Не пользуйтесь жесткими мочалками или абразивными моющими средствами: они могут повредить покрытие.

Cuisinart®



CUISINART
99 avenue Aristide Briand
92120 MONTROUGE - FRANCE

www.cuisinart.eu

**Garantie Internationale / International Guarantee/ Internationale Garantie / Internationaal
garantiebewijs / Garanzia Internazionale / Garantía Internacional / Garantia Internacional / Gwarancja
międzynarodowa / Международная гарантия**

FRANÇAIS : CUISINART vous garantit une mise en relation facilitée avec ses services consommateurs de tous les pays. Pour connaître les coordonnées de votre service consommateur, composez le :

ENGLISH : CUISINART guarantees easier contact with its customer services in every country. For details of the customer services in your area, call:

DEUTSCH : CUISINART gewährleistet Ihnen eine unkomplizierte Kontaktaufnahme mit den Kundendienststellen in allen Ländern. Um die Adresse Ihres Kundendienstes zu erfahren, wählen Sie:

NEDERLANDS : CUISINART garandeert u een eenvoudig contact met de klantenservice in alle landen. Om telefonisch contact met de klantenservice te verkrijgen, raadpleegt u het volgende nummer:

ITALIANO : CUISINART garantisce in ogni paese un facile contatto con i propri servizi di assistenza ai consumatori. Per conoscere i dettagli del vostro servizio consumatori, telefonate al numero:

ESPAÑOL : CUISINART le facilita la comunicación con los servicios de atención al cliente de todos los países. Para conocer los datos de su servicio de atención al cliente, marque el:

PORTUGUÊS : A CUISINART facilita o acesso aos seus serviços de apoio ao consumidor em todos os países. Para entrar em contacto com o seu serviço de apoio ao consumidor, marque o número:

POLSKI : Firma CUISINART zapewnia Państwu łatwy kontakt ze swoim działem obsługi klientów we wszystkich krajach. Aby uzyskać dane kontaktowe działu obsługi klientów w Państwa kraju, należy wybrać numer:

РУССКИЙ : CUISINART гарантирует наличие сервисных центров в любой стране. При приобретении изделий домашнего применения торговой марки CUISINART на территории Российской Федерации, информация по ближайшим сервисным центрам и их адресам предоставляется по телефону:

France **N°VERT** 00 800 2011 2014

Belgique, België,
Belgien **GREEN**
NUMBER 00 800 5000 6000

Nederland **+31 (79) 363 4242**

Deutschland **GREEN**
NUMBER 00 800 5000 6000

Italia **GREEN**
NUMBER 00 800 5000 6000

España **GREEN**
NUMBER 00 800 5000 6000

Portugal **GREEN**
NUMBER 00 800 5000 6000

Polska **GREEN**
NUMBER 00 800 5000 6000

Россия **+7 495 729 76 13**
+7 495 018 59 47

**Facture - Ticket de caisse / Receipt - Sales ticket / Rechnung - Kassenschein
/ Factuur - Kasticket / Fattura - scontrino / Factura - Tique de caja /
Factura - talão de caixa / Faktura - Paragon / Квитанция - Кассовый чек**

Acheteur / Purchaser / Käufer / Koper / Acquirente / Comprador / Comprador / Nabywca / Покупатель

- *Merci de conserver cette carte de garantie avec l'original de votre preuve d'achat.*
- *Please keep this warranty card with your original proof of purchase.*
- *Bitte bewahren Sie diese Garantiekarte zusammen mit dem Original Ihres Kaufbelegs auf.*
- *Bewaar deze garantiekaart goed, samen met uw originele aankoopbewijs*
- *Conservare il presente attestato di garanzia con l'originale della prova d'acquisto.*
- *Debe conservar este certificado de garantía junto con el original de su prueba de compra.*
- *Conserve este certificado de garantía com o original do comprovativo de compra.*
- *Proszę zachować tę kartę gwarancyjną z oryginalnym dowodem zakupu.*
- *Пожалуйста, сохраняйте данный гарантийный талон вместе с оригиналами документов, подтверждающих Вашу покупку.*

Hot Line: 00 800 5000 6000
cuisinart_international@conair.com

FRANCAIS : GARANTIE uniquement d'application en France + DOM/COM (Martinique, Réunion, Guyane, Guadeloupe, Mayotte, Saint-Pierre-et-Miquelon, Saint-Barthélemy), Nouvelle Calédonie, Polynésie Française, Wallis-et-Futuna

3 ans de garantie à compter de la date d'achat sur présentation d'une preuve d'achat.

- Un échange standard (produit identique ou à défaut produit équivalent) du produit sera effectué pendant cette période (ticket de caisse ou facture). La garantie couvre tout défaut de fabrication ou vice de matière mais s'applique sous certaines conditions. En particulier :

- L'appareil doit avoir été utilisé exclusivement et conformément à sa destination, telle qu'indiquée dans la notice d'utilisation et pour un usage non professionnel.

- La garantie exclut les détériorations résultant d'une mauvaise utilisation, d'une chute, de démontage, réparation ou modification effectués par des personnes non autorisées par Cuisinart, d'une négligence, d'une utilisation à une tension électrique non appropriée ou avec des accessoires ou consommables non adaptés.

- Les accessoires et consommables ne sont pas pris en charge dans le cadre de cette garantie.

- La garantie ne s'applique pas pour les dommages causés par une catastrophe naturelle telle qu'un incendie ou dégât des eaux.

Nos produits peuvent être réparés, échangés ou remboursés, au choix exclusif de Cuisinart et de son revendeur.

Cette garantie Cuisinart vient en complément de la garantie légale de conformité telle que mentionnée aux articles L. 211-4 à L. 211-13 du code de la consommation et de celle relative aux défauts de la chose vendue, dans les conditions prévues aux articles 1641 à 1648 et 2232 du Code Civil.

Extrait du Code de la consommation :

Art. L. 211-4. « Le vendeur est tenu de livrer un bien conforme au contrat et répond des défauts de conformité existant lors de la délivrance. Il répond également des défauts de conformité résultant de l'emballage, des instructions de montage ou de l'installation lorsque celle-ci a été mise à sa charge par le contrat ou a été réalisée sous sa responsabilité ».

Art. L. 211-12. « L'action résultant du défaut de conformité se prescrit par deux ans à compter de la délivrance du bien ».

Art. L. 211-5. « Pour être conforme au contrat, le bien doit :

1. Être propre à l'usage habituellement attendu d'un bien semblable et, le cas échéant :

- correspondre à la description donnée par le vendeur et posséder les qualités que celui-ci a présentées à l'acheteur sous forme d'échantillon ou de modèle ;
- présenter les qualités qu'un acheteur peut légitimement attendre eu égard aux déclarations publiques faites par le vendeur, par le producteur ou par son représentant, notamment dans la publicité ou l'étiquetage.

2. Présenter les caractéristiques définies d'un commun accord par les parties ou être propre à tout usage spécial recherché par l'acheteur, porté à la connaissance du vendeur et que ce dernier a accepté ».

Extrait du Code civil :

Art. 1641. « Le vendeur est tenu de la garantie à raison des défauts cachés de la chose vendue qui la rendent impropre à l'usage auquel on la destine, ou qui diminuent tellement cet usage, que l'acheteur ne l'aurait pas acquise, ou n'en aurait donné qu'un moindre prix, s'il les avait connus ».

Art. 1648 -alinéa 1er. « L'action résultant des vices rédhibitoires doit être intentée par l'acquéreur dans un délai de deux ans à compter de la découverte du vice »

Pièces détachées et accessoires :

Ce produit n'étant pas réparable, aucune pièce détachée de réparation n'est disponible.

Toutefois, vous pouvez vous procurer les différents accessoires et consommables indispensables à l'utilisation du produit pendant une période d'au moins 5 ans à compter de la date d'achat. Pour cela, merci de contacter le service consommateurs Cuisinart.

FRANÇAIS : GARANTIE (pays autres que la France)

Cuisinart vous offre 3 ans de garantie contre tout défaut de fabrication. Un échange standard (produit identique ou à défaut produit équivalent) du produit sera effectué pendant cette période. Pour en bénéficier, le présent bon doit comporter l'original de la preuve d'achat (ticket de caisse ou facture) ainsi que vos coordonnées complètes. La garantie exclut les détériorations résultant d'une mauvaise utilisation, d'une chute, de démontage ou de réparation par des personnes non autorisées. Cette garantie contractuelle vient en complément de la garantie légale.

ENGLISH: GUARANTEE

Cuisinart offers you a 3-year warranty. We offer a standard exchange of the appliance (identical or equivalent) during this period. To benefit from the warranty, the original proof of purchase (sales ticket or receipt) must be attached to this warranty slip along with your full contact details. The warranty does not cover damage resulting from misuse, falls, dismantling, or repair by unauthorized persons. This guarantee in no way affects your rights under statutory law.

DEUTSCH: GARANTIE

Cuisinart bietet 3 Jahre Garantie. In diesem Zeitraum erfolgt ein Standardumtausch des Geräts (identisches Produkt oder gegebenenfalls

gleichwertiges Produkt). Um auf diese Garantie zurückgreifen zu können, muss dem vorliegenden Garantieschein das Original des Einkaufsbelegs (Kassenzettel oder Rechnung) beigelegt werden. Die Garantie schließt Schäden aufgrund einer unsachgemäßen Verwendung, eines Sturzes, eines Zerlegens oder einer Reparatur durch nicht autorisierte Personen aus. Diese Garantie schränkt auf keinen Fall Ihre gesetzlichen Rechte ein.

NEDERLANDS: GARANTIE

Cuisinart biedt u 3 jaar garantie. Tijdens eventuele reparatie wordt standaard een vervangend product (een zelfde of vergelijkbaar apparaat) beschikbaar gesteld. Om hiervan gebruik te kunnen maken dient u deze volledig ingevulde bon en het originele aankoopbewijs te overleggen. De garantie omvat niet beschadigingen voortvloeiend uit een verkeerd gebruik, een val, demontage of herstelling door onbevoegde personen. Deze garantie heeft op geen enkele manier invloed op uw rechten volgens de statutaire wet.

ITALIANO: GARANZIA

Cuisinart vi offre 3 anni di garanzia. Durante tale periodo sarà effettuato uno scambio standard (prodotto identico o, in mancanza, prodotto equivalente). Per beneficiare della garanzia, il presente buono deve essere accompagnato dall'originale della prova di acquisto (scontrino o fattura) e dai vostri dati completi. Dalla garanzia sono esclusi deterioramenti dovuti ad un errato utilizzo, a cadute, a smontaggio o riparazione eseguiti da personale non autorizzato. La presente garanzia non influisce in alcun modo sui vostri diritti in base alle normative vigenti.

ESPAÑOL: GARANTÍA

Cuisinart le ofrece 3 años de garantía. Durante este periodo se llevará a cabo un cambio estándar (producto idéntico o, en su defecto, producto equivalente). Para utilizarla, debe adjuntar a este bono el original de la prueba de compra (tique de caja o factura), así como sus datos completos. La garantía excluye el deterioro derivado de una utilización incorrecta, una caída, el desmontaje o la reparación realizados por personal no autorizado. Lo dispuesto en este contrato de garantía no puede afectar en modo alguno a los derechos que le otorga la legislación de su país.

PORTUGUÊS: GARANTIA

A Cuisinart oferece 3 anos de garantia contra qualquer defeito de fabrico. Durante esse período será efetuada uma troca padrão (produto idéntico ou, na sua falta, produto equivalente). Para beneficiar da garantia, esta deve ser acompanhada do comprovativo de compra (talão de caixa ou factura), bem como dos dados completos do comprador. Da garantia são excluídas as deteriorações resultantes de uma utilização deficiente, de uma queda, de desmontagem ou de reparação por pessoas não autorizadas. O disposto na presente garantia contratual não afeta os direitos legais vigentes no país do comprador.

POLSKI: GWARANCJA

Firma Cuisinart udziela gwarancji 3-letniej dotyczącej wad produkcyjnych. W tym okresie przeprowadzona zostanie standardowa wymiana (na produkt identyczny lub równoważny). Aby z niej skorzystać, niniejszy bon musi zawierać oryginalny dowód zakupu (paragon lub fakturę) oraz Państwa pełne dane identyfikacyjne. Gwarancja nie obejmuje uszkodzeń wynikających z niewłaściwego użytkowania, upadku, demontażu lub przeprowadzenia naprawy przez osoby nieupoważnione. Niniejsza gwarancja umowna stanowi uzupełnienie gwarancji prawnej.

РУССКИЙ: ГАРАНТИЯ

При приобретении товаров домашнего применения торговой марки Cuisinart на территории Российской Федерации мы даем гарантию на все заводские дефекты в течение 3 (трех) года (гарантийный срок). В случае обнаружения в указанный гарантийный срок дефектов, вызванных недостаточным качеством материалов или сборки в изделии, приобретенном в Российской Федерации, в гарантийный период оно может быть заменено на новое или аналогичное в соответствии с Федеральным законом «О защите прав потребителей». Гарантийная замена производится при предъявлении документов, подтверждающих покупку товара (чек, квитанция, гарантийный талон с отметками и т.п.) при условии соблюдения правил эксплуатации, описанных в инструкции по эксплуатации изделия.

Гарантия на изделия не распространяется в случаях механических повреждений, вызванных ненадлежащим использованием, выхода из строя изделия из-за попадания внутрь инородных предметов, жидкостей, насекомых и т.п., его падения; разборки, ремонта или преобразования лицами, не уполномоченными Cuisinart и/или если использованы неоригинальные детали; вскрытия пломб на изделии; использования изделий в условиях и режимах, отличающихся от бытовых; нарушения инструкции по эксплуатации.

Гарантия не распространяется на аксессуары и комплектующие. В случае предъявления претензий в соответствии с условиями настоящей Гарантии передайте изделие целиком вместе с гарантийным талоном в любой из центров сервисного обслуживания.

Гарантийный срок – 3 года

Срок службы – 3 года

Version No: DCC2650E IB-14/282B
Open Size: 210x280MM Fold Size: 210x140MM
Number of Page: 6 pages gate-fold cover+68 pages inside page Saddle Stitched
Material: 157gsm gloss art paper for cover 105gsm gloss art paper for inner page
Coating: _____
Color(Front): 1C(black)+1C(black)
(Back): 1C(black)+1C(black)
Date: 08-Apr-2020 Co-ordinator: Astor You/Annie Liu

Hugo Description

PDF version: DCC2650E IB-14/282B(0.0)
Hugo Code: SMT 0263 IB-1B1 Operator: mei
Hugo Diecut: _____ IRP: BBJ
Hot Stamping: _____ Spot UV: _____ Embossing: _____
Remark: Paper White(1)Quality Request(1)

